



# CONCRET

2023 - 2024





C O N C R E T

Mesas • Sillas • Aparadores

## MESAS

APPLE	85
ARCHIMIDE	137
BUREAU	153
CERAMICA 1	25
COMBO	127
DIAMANTE	101
DROP	107
DYLAN	47
ERMES	151
FLAME	19
FLY	37
FUSION	97
JET	81
KRONO	123
LOKI	89
MARVEL	143
MARVEL+	147
OTELLO	111
OTTO	91
PLANA	157
PRANZO	133
QUADRO	119
RECORD LIVING	71
SHIP	7
SLIDE	13
SOHO	75
THOR	51
TOLA	61
TWIST	31
WIN	43
XL	67
Esquemas patas	131

## SILLAS

BLA-BLA	173
BLOB	175
BRANCH	169
BRAND	167
BRIGITTE	181
BUTACA TATA	203
CANOVA	219
CLOE 5	193
CRASH	179
DUKE A - B	161
EMI	265
EVA 1	187
EVA 1 SOFT	185
EVA 5	191
FELUCA	241
FIGLIORINA	259
FLUID	177
GIADA	183
GRETA	165
HUG	223
KATE	261
KILT	171

## TABURETES

LADY B	251
LINK	273
LISA	195
LISA TECNO	257
LOOP MONO	239
NATURAL ZEBRA POP	201
NATURAL LADY B	255
NEXT	243
PIPER	269
PORTA VENEZIA	247
PURE LOOP BINUANCE	229
PURE LOOP MONO	235
SETTESUSETTE	245
TATA	205
TATA YOUNG	215
TIPA	225
TONDINA SLIM	249
TRAFIC	163
ZEBRA POP	199
ZETA	271

BOBO	281
BRIGITTE	181
EMI	267
FELUCA	241
GRETA	165
KATE	263
KIDS	283
KILT	171
KLEJN	277
LISA	195
LISA TECNO	257
NATURAL ZEBRA POP	201
PICAPAU	279
PURE LOOP MONO	235
ROUND ROUND	275
TATA	205
TATA YOUNG	215

## APARADORES

ALPHA	287
BOWERY	299
BROOKLYN	295
OMEGA	291
NEWARK	303

## MATERIALES Y ACABADOS

MESAS	312
SILLAS	330
TABURETES	350
APARADORES	352

# CONCRET

## MESAS

APPLE	85	MARVEL+	147
ARCHIMIDE	137	OTELLO	111
BUREAU	153	OTTO	91
CERAMICA 1	25	PLANA	157
COMBO	127	PRANZO	133
DIAMANTE	101	QUADRO	119
DROP	107	RECORD LIVING	71
DYLAN	47	SHIP	7
ERMES	151	SLIDE	13
FLAME	19	SOHO	75
FLY	37	THOR	51
FUSION	97	TOLA	61
JET	81	TWIST	31
KRONO	123	WIN	43
LOKI	89	XL	67
MARVEL	143		
		Esquemas patas	131

## SHIP



Mesa **SHIP** base metal Negro Industrial,  
sobre laminado Cemento Blanco.

Silla **CANDY**.

# SHIP



Mesa **SHIP** base metal Negro Industrial, sobre cerámica Blanco Calacatta Oro.

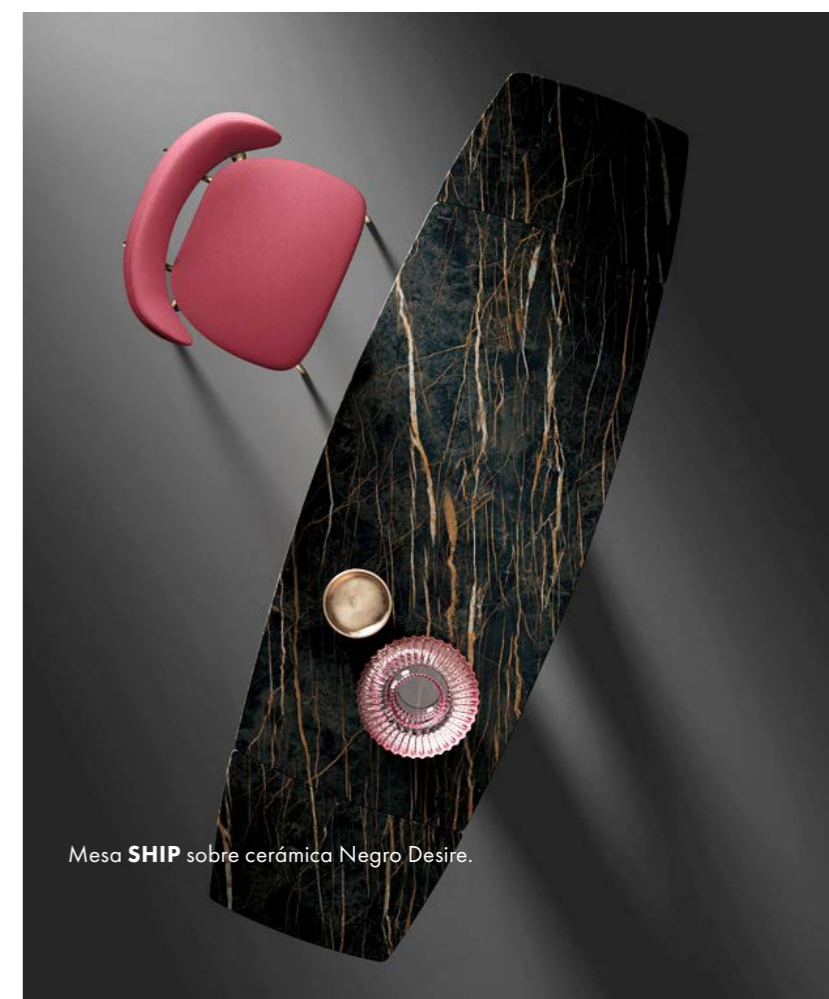

Mesa **SHIP** sobre cerámica Negro Desire.

# SHIP



Mesa **SHIP** base metal Negro Industrial, sobre melamina Cemento Cepillado Gris Claro.



Mesa **SHIP** base metal Negro Industrial, sobre Roble Natural.  
Silla **SHIELD**.



MESA **SHIP** - Fija y extensible  
Mesa con pie central metálico en forma de cruz, y sobre en diferentes acabados.  
Ver acabados en página 312.

### Dimensiones

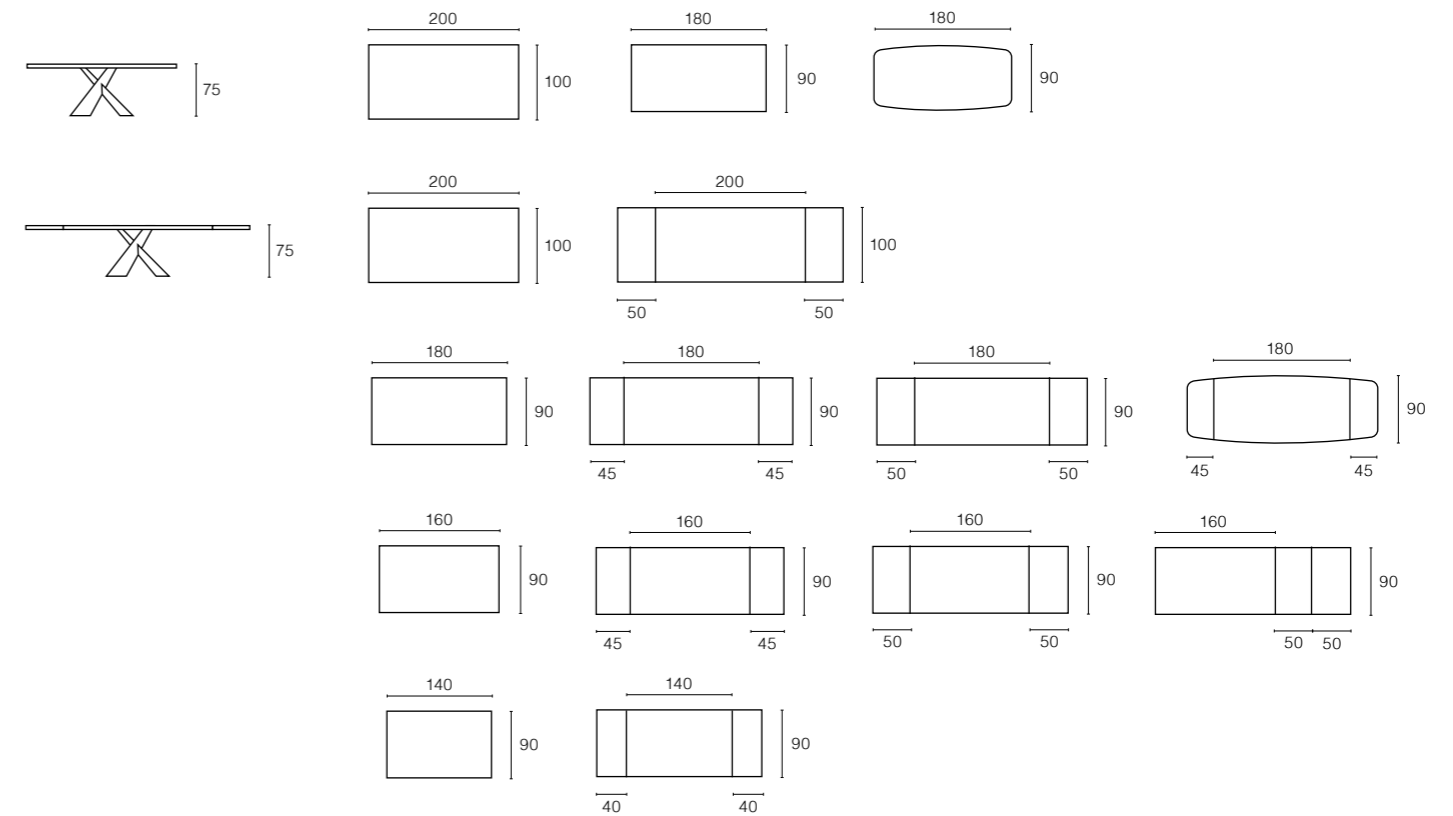

## SLIDE



Mesa **SLIDE** base metal Negro Industrial,  
sobre laminado Cemento Cepillado Gris Claro.

Silla **KILT**.



# SLIDE



Mesa **SLIDE**, sobre cerámica Óxido Marrón.



Mesa **SLIDE**, base metal Blanco,  
sobre cerámica Óxido Marrón.

# SLIDE



Mesa **SLIDE** base metal Corten,  
sobre laminado Roble Cognac Anudado.  
Silla **BRAND**.



Mesa **SLIDE** base metal Blanco, sobre melamina  
Cemento Cepillado Gris Claro.

MESA **SLIDE** - Fija y extensible

Mesa con pie central metálico y sobres  
en diferentes acabados.

Ver acabados en página 312.

## Dimensiones

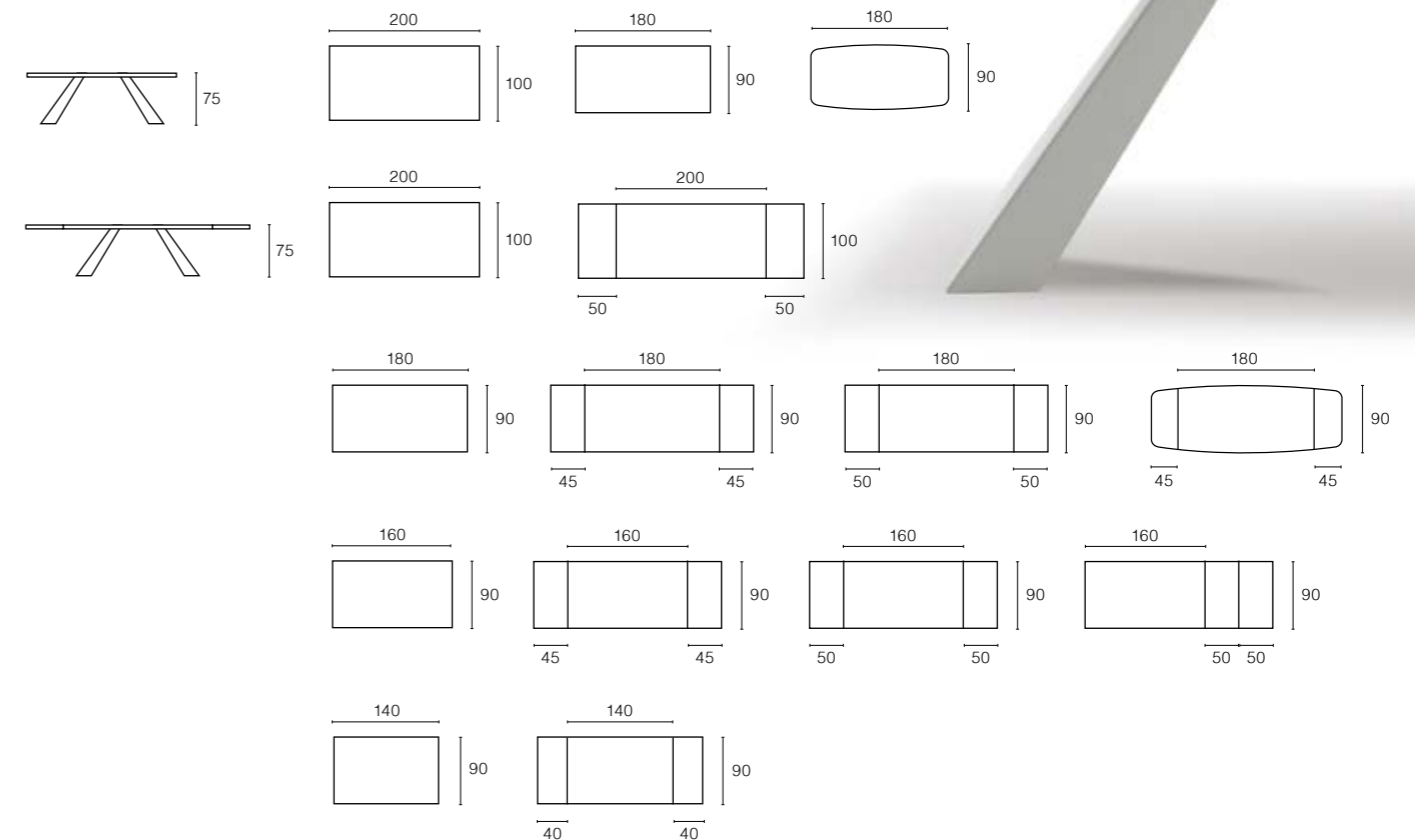

## FLAME



Mesa **FLAME** base metal Negro Industrial,  
sobre melamina Roble Cognac Anudado.

Silla **RING**.

# FLAME



Mesa **FLAME** base metal Antracita,  
sobre cerámica Marrón Emperador.  
Sillo **DUKE**.

# FLAME

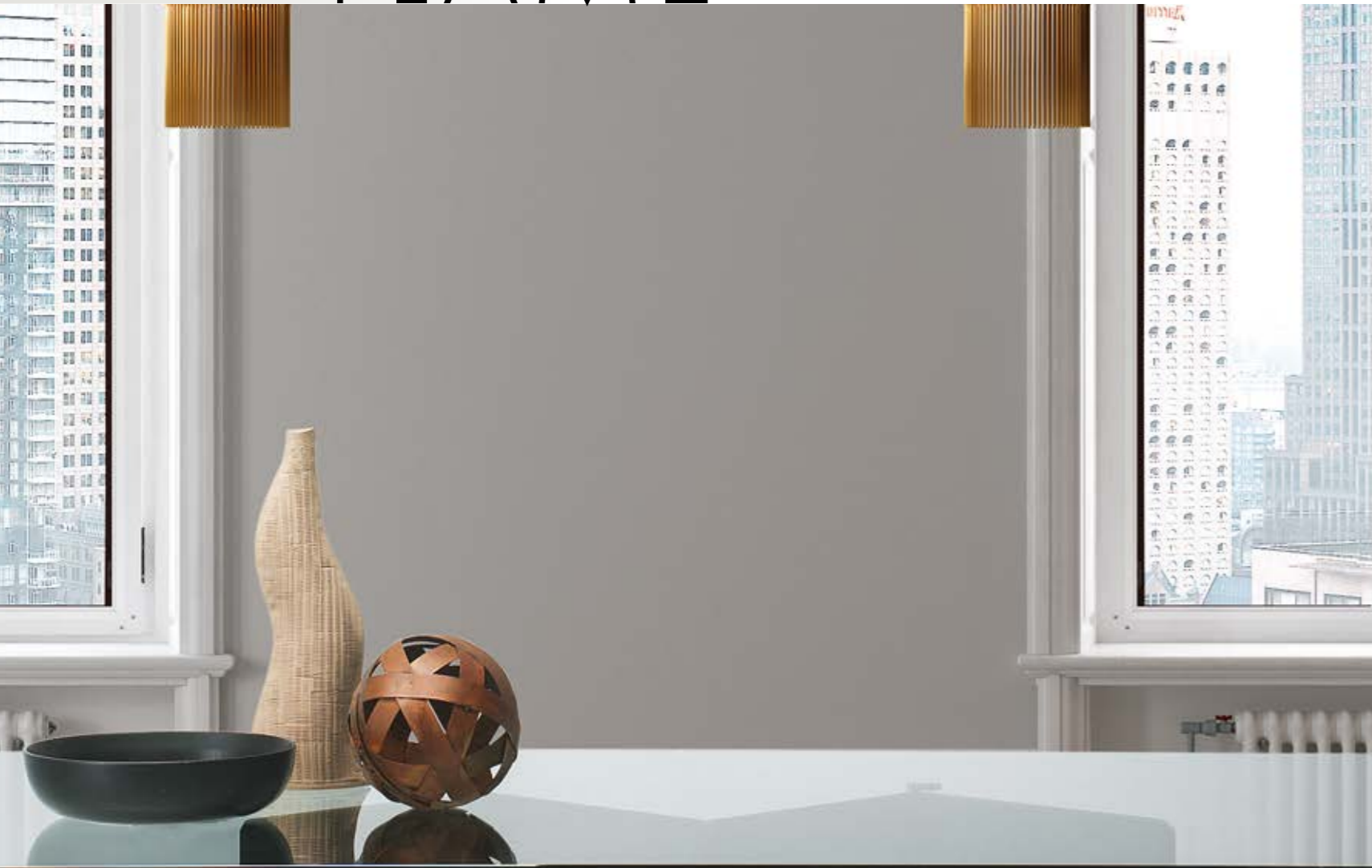

Mesa **FLAME** base metal Blanco, sobre Cristal.

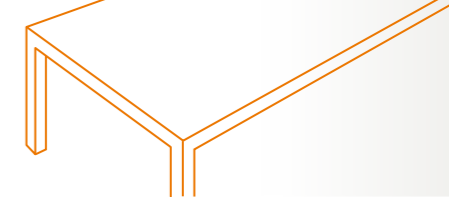

Mesa **FLAME** base metal Corten, sobre Roble Natural.



MESA **FLAME** - Fija y extensible

Elegante mesa con pie central metálico y sobres en diferentes acabados.

Ver acabados en página 312.

Dimensiones

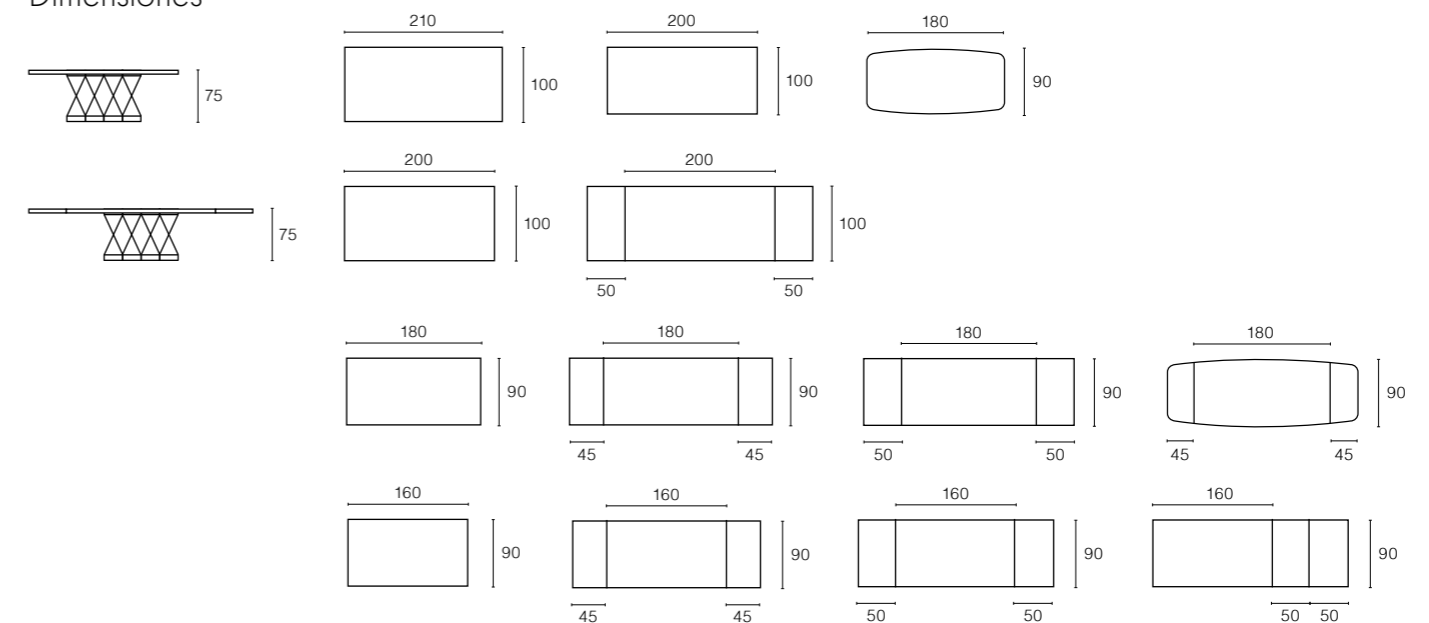

## CERAMICA 1



Mesa **CERAMICA 1** base metal Gris Antracita,  
sobre cerámica Efecto Mármol Gris.

## CERAMICA 1



Mesa **CERAMICA 1** base metal Blanco,  
sobre cerámica Efecto Mármol Blanco.

# CERAMICA 1



Mesa **CERAMICA 1** base metal Gris Antracita, sobre cerámica Efecto Mármol Negro Portoro.



Mesa **CERAMICA 1** base metal Gris Antracita, sobre cerámica Gris.

## MESA **CERAMICA 1** - Extensible

Mesa extensible con estructura metálica y sobre en cerámica de 5 mm montada en cristal de 8 mm. Consta de dos extensiones de 40 cms cada una, independientes a cada lado de la mesa y con apertura práctica y sencilla.

Ver acabados en página 314.

## Dimensiones

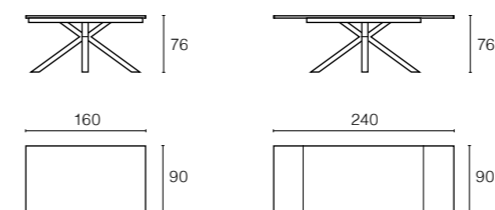

La mesa CERAMICA 1 se puede combinar con los aparadores ALPHA y OMEGA





# TWIST



# TWIST



# TWIST



MESA **TWIST** - Fija y extensible

Elegante mesa de comedor con estructura central cruzada en metal y sobre en cerámica.

Ver acabados en página 312.

## Dimensiones

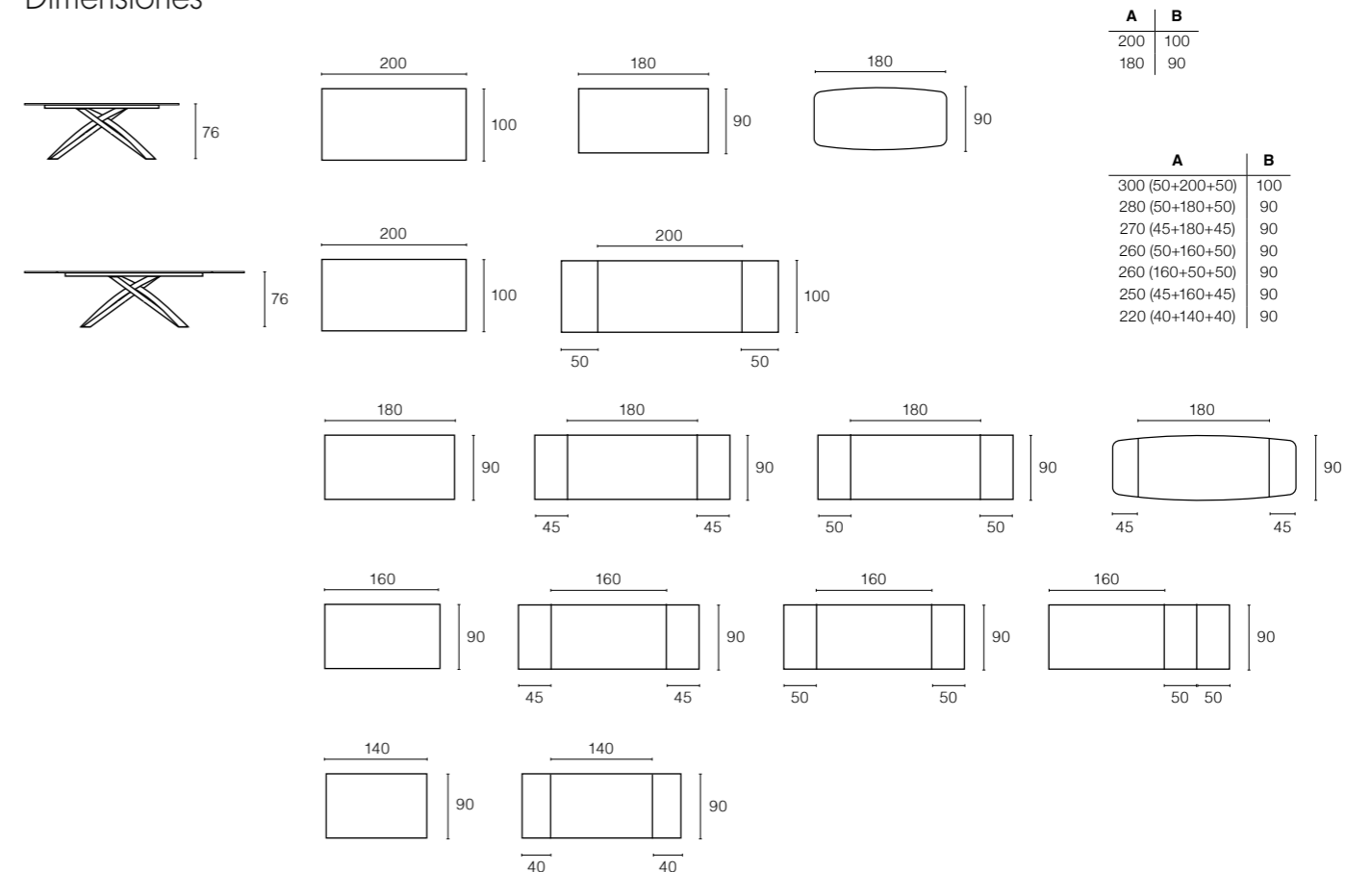

# FLY



Mesa **FLY** patas Roble Natural y metal Antracita, sobre Cristal.

# FLY



Mesa **FLY** patas Roble teñido y metal Bronce, sobre Roble chapado color Nogal Termotratado.

Silla **DUKE**

# FLY



Mesa FLY patas roble teñido y metal Blanco, sobre madera Roble Natural.



Mesa FLY patas Roble y metal Antracita, sobre laminado Piedra Marrón Oscuro.

MESA **FLY** - Fija y extensible

Elegante mesa fija o extensible con patas tridimensionales, dos en metal y una en madera maciza de Roble Natural o Roble Termotratado y sobres en diferentes acabados.

Ver acabados en pág. 312

Dimensiones

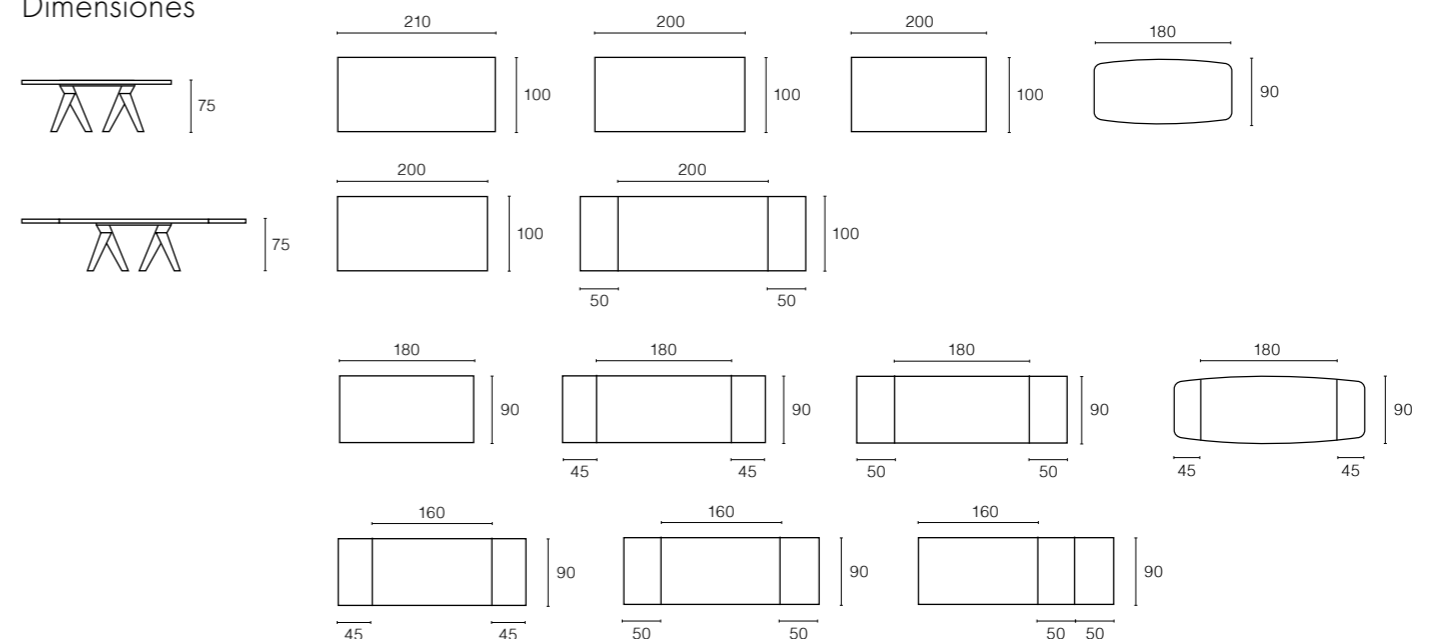

# WIN



Mesa **WIN** patas metal Negro Industrial, sobre vetro ceramica Pietra di Savoia Antracita.

Silla **CRASH**.



Mesa **WIN** patas metal Antracita, sobre melamina Roble Natural.  
Silla **RING**.

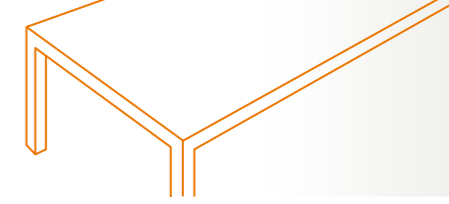

Mesa **WIN** patas metal Negro Industrial, sobre laminado Piedra Marrón.



MESA **WIN** - Extensible

Mesa extensible con apertura telescópica y patas metálicas. Sobres en diferentes acabados.

- Mesa sobre melamina/Extensión melamina
- Mesa sobre cristal/Extensión melamina
- Mesa sobre laminado/Extensión laminado

Ver acabados en pág. 315

Dimensiones

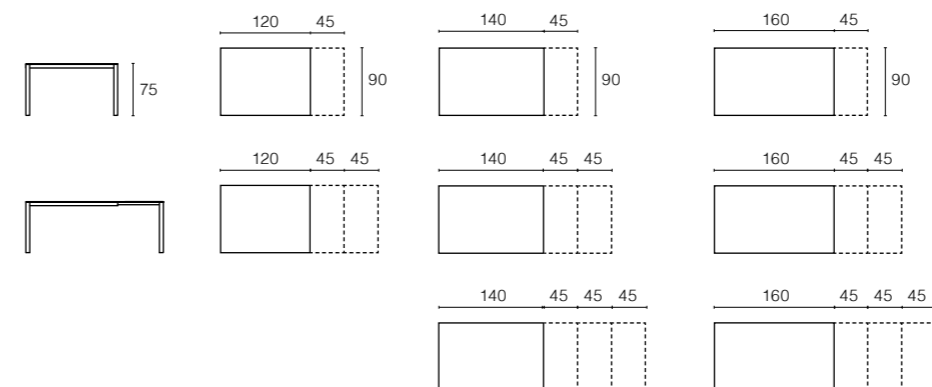



# DYLAN



Mesa **DYLAN** patas metal Blanco, sobre cerámica Efecto Mármol Blanco.



Mesa **DYLAN** patas metal Gris Antracita, sobre cerámica Efecto Mármol Negro Portoro.



Mesa **DYLAN** patas metal Gris Antracita, sobre cerámica Efecto Mármol Gris.

#### MESA **DYLAN** - Extensible

Mesa extensible con estructura metálica y sobre en cerámica grosor de 1 cm. Consta de dos extensiones de 30 cms cada una, independientes a cada lado de la mesa y con apertura práctica y sencilla.

Ver acabados en pág. 314

#### Dimensiones

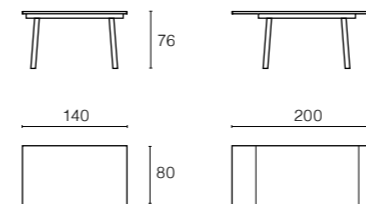

La mesa **DYLAN** se puede combinar con los aparadores **ALPHA** y **OMEGA**



Mesa **THOR**, estructura Negro Mate 07  
sobre madera chapada Roble Natural 38.

Banco **THOR**, estructura Negro Mate 07  
sobre madera chapada Roble Natural 38.



# THOR



Mesa **THOR**, estructura pintada Negro Mate 07 y sobre cerámica Pietra di Savoia Antracita K3.



Mesa **THOR**, sobre cerámica Marmol Statuario K4.

Silla **TATA**, estructura pintada Negro Mate 07 y asiento tapizado Flash F602.



Mesa **THOR**, estructura pintada Negro Mate 07 y sobre cerámica Marmol Statuario K4.

Silla **TATA**, estructura pintada Negro Mate 07 y asiento tapizado Flash F602.



Mesa **THOR** EXTENSIBLE, estructura pintada Blanco Mate 06, sobre Cleaf Marmoll Gris 7M.



Mesa **THOR** EXTENSIBLE, estructura pintada Blanco Mate 06, sobre Cleaf Marmoll Gris 7M.

Silla **ELENA 5**, patas Roble Natural 38, asiento polipropileno Blanco E1.



Mesa **THOR REDONDA**, estructura pintada Negro Mate 07 y sobre cerámica Cleaf Marmol Negro 7L.

Silla **TATA YOUNG**, estructura pintada Negro Mate 07 y asiento tapizado en tela Flash 001 y 402.



Mesa **THOR REDONDA**, estructura pintada Blanco Mate 06, sobre Cleaf Olmo Natural 7O.

MESA **THOR** - Fija y extensible

Familia de mesas fija, extensible o redonda, con la base central de tubo rectangular de metal con recubrimiento de polvo epoxi. Las características de la base son las juntas visibles creadas gracias a la tecnología del corte por láser. Sobre disponible en madera chapada efecto tronco, en Cleaf o en cerámica según versión. En las versiones en cerámica esta va montada sobre cristal tomando un grosor de 16mm (10mm del cristal + 6mm de la cerámica).

Ver acabados en página 316.

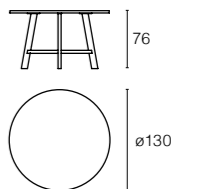

MESA **THOR REDONDA**

Dimensiones

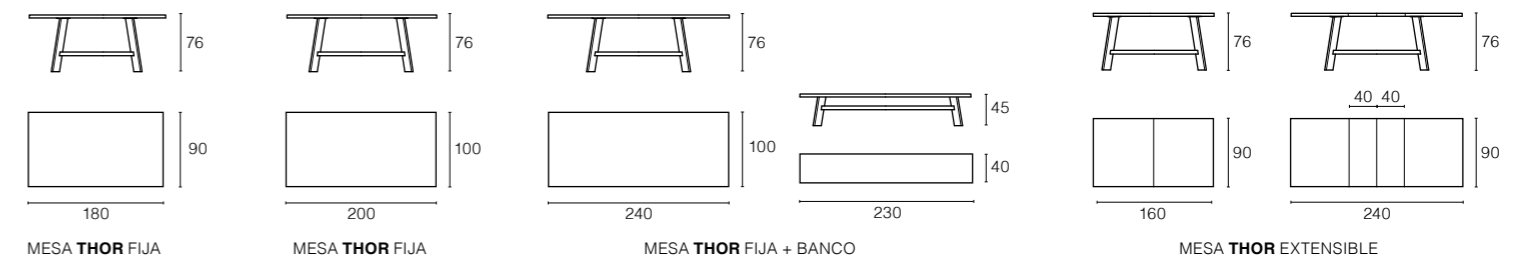

MESA **THOR FIJA**

MESA **THOR FIJA**

MESA **THOR FIJA + BANCO**

MESA **THOR EXTENSIBLE**



Mesa **TOLA**, patas Negro Industrial 19, sobre madera chapada Roble Natural 31.

Silla **EVA 5**, patas madera Roble Bruciato 35, asiento cuero R2 Cognac y patas madera Roble Natural 38, asiento cuero Negro 42.



Mesa **TOLA**, estructura y sobre madera chapada Roble Tostado 34.

Silla **ELENA 5**, patas Roble Tostado 34, asiento polipropileno Blanco E1.





Mesa **TOLA**, estructura y sobre madera chapada Roble Natural.



Mesa **TOLA**, estructura y sobre madera chapada Roble Natural.

Silla **CLOE 5**, patas madera Roble Natural 38, asiento tapizado MAM Cipria M105 y Natur M200.

#### MESA **TOLA** - Extensible

Mesa extensible completamente chapada en Roble Anudado, soportada en su interior de una estructura metálica barnizada epoxi. Las patas están dotadas de un dispositivo patentado por el fabricante llamado "Clic Clack", que consiste en unas ruedas retráctiles que facilitan la apertura de la mesa.

Disponibile con dos extensiones de 40 cm cada una y en la versión "180 Long" con tres extensiones de 40 cm cada una.

Versión con patas metálicas dándole al modelo un estilo industrial.

Ver acabados en página 314.



#### Dimensiones

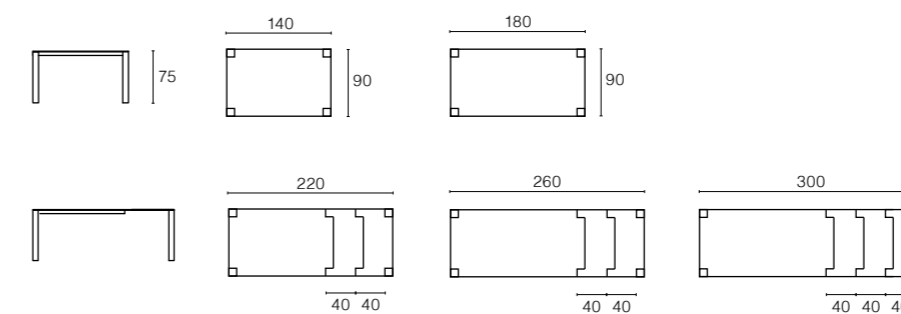

MESA **TOLA** LONG



Mesa **XL** con patas de melamina Blanca y sobre y extensiones de melamina Blanca.

Silla **BRAND**.



Mesa **XL** patas melamina Negra y sobre y extensiones en melamina Roble Cognac Anudado. Silla **KIDS**.



Mesa **XL** patas melamina Negra y sobre y extensiones en melamina Roble Cognac Anudado.



Mesa **XL** sobre y extensiones en melamina Nogal Cotto.



### MESA **XL** - Extensible

XL es la mesa de diseño extensible ideal para la zona de estar y un gran espacio abierto. Con una longitud inicial de 200 cm y extensible hasta 5 metros gracias a la inserción de 6 extensiones a juego con la tapa de 8 cm de grosor.

Los acabados de las patas hacen juego con el sobre en el color Roble Natural y Blanco, mientras que el sobre en Roble y Nogal Termotratado hace juego con las patas en el acabado Negro.

XL es una mesa moderna y sin duda funcional para cualquier tipo de ocasión.

Ver acabados en página 317.

### Dimensiones

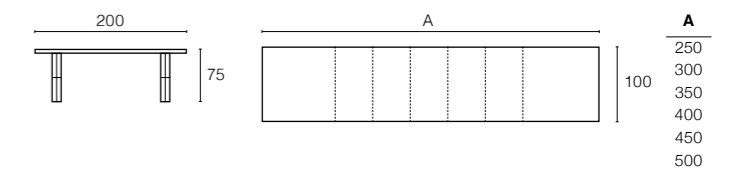



Mesa **RECORD LIVING**, patas Roble Natural, sobre Blanco Mate, estructura acero pintado Blanco.

Banco **RECORD LIVING**, patas Roble Lacado Blanco, asiento Roble Natural, estructura acero pintado Blanco.

Silla **CANOVA**, estructura Rosa Cipria PP480C, tapizado Steelcut trio 3 Kvadrat SC226 y estructura Antracita IS011, tapizado Flash 602

# RECORD LIVING



Mesa **RECORD LIVING**, patas y sobre Roble Natural, estructura acero pintado Negro.

Banco **RECORD LIVING**, patas Roble Natural, asiento tapizado, estructura acero pintado Negro.



Mesa **RECORD LIVING**, patas Roble Pintado Negro, sobre Roble Heritage Negro, estructura acero pintado Negro.

Silla **PURE LOOP MONO RETRO**, patas Roble Lacado Negro FGLP04G, asientos en polipropileno Arena PP514, Azul PP503, Verde PP513.

## MESA **RECORD LIVING** - Fija

Mesa fija. Sobre ovalado, redondo, cuadrado o rectangular en madera de Roble Heritage o Fenix. Patas y estructura en madera. Posibilidad de banco a conjunto.

Ver acabados en página 317.



## Dimensiones

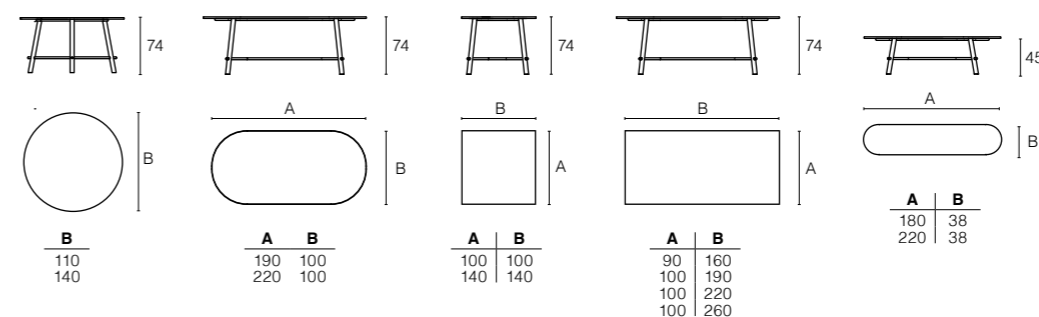



Mesa **SOHO**, estructura MDF Roble, sobre MDF Blanco.

Silla **TATA**, estructura pintada Blanco Mate 06, asiento madera Roble Natural 38.



Mesa **SOHO**, patas y sobre en MDF Roble.

Silla **CLOE 5**, patas Roble Natural 38,  
tapizado Flash F403.



# SOHO



Mesa **SOHO**, patas MDF Roble, sobre MDF Blanco.

Silla **SETTESUSETTE** patas Roble Natural ROVPN, asiento Marsala P7608U



Mesa **SOHO**, patas Antracita, sobre MDF Roble Anudado.



MESA **SOHO** - Fija

Conjunto de mesas con tablero de MDF en chapa natural (con sello FSC) o lacado mate, sobres con canto biselado y grosor de 3 cm. Patas y sobres en Roble o lacado.

Ver acabados en página 318.

Dimensiones

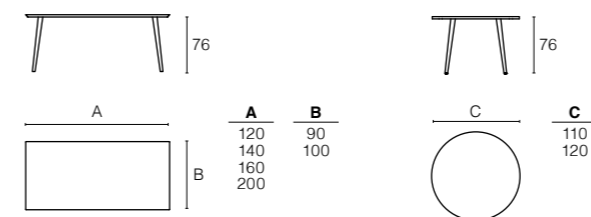

Posibilidad de fabricar los sobres en cualquier medida.

# JET



Mesa **JET** patas metal Blanco, sobre laminado Cemento Cepilla do Gris Claro.  
Silla **HOST**.



Mesa **JET** patas metal Negro Industrial, sobre melamina Roble Cognac Anudado.

Mesa **JET** patas metal Antracita, sobre laminado Cemento Cepillado Gris Oscuro.



#### MESA **JET** - Extensible

Mesa extensible en dos versiones: rectangular de 140 o redonda en diámetro de 120. Estructura metálica y sobre en melamínico: Roble Natural Anudado, Roble Cognac Anudado, Cemento Cepillado Gris Claro y Cemento Cepillado Gris Oscuro.

Ver acabados en página 318.

#### Dimensiones

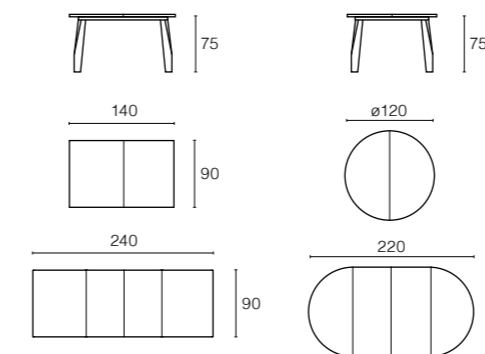

Mesa **JET** patas metal Corten, sobre melamina Roble Natural Anudado.

# APPLE



Mesa **APPLE** base metal Negro Industrial, sobre cerámica Oxido Negro.

Silla **FLEXA**.

## APPLE



Mesa **APPLE** base metal Blanco,  
sobre cerámica Piedra de Savoia Grigia.

Silla **KAMEO**.



Mesa **APPLE** base metal Blanco,  
sobre cerámica Piedra de Savoia Grigia.

#### MESA **APPLE** - Extensible

Mesa redonda extensible con apertura central. La estructura central en metal pintado combinado con sobre de cerámica o melamina con extensión central en el mismo color en varios acabados. Una mesa funcional con un diseño moderno, adecuado tanto para el comedor como para la cocina.

Ver acabados en página 319.

#### Dimensiones

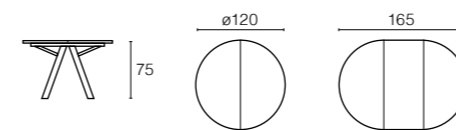

Mesa **APPLE** base metal Negro Industrial,  
sobre melamina Roble Natural.



Mesa **LOKI** patas metal Gris Antracita,  
sobre cerámica Efecto Mármol Gris



Mesa **LOKI** patas metal Gris Antracita,  
sobre cerámica Efecto Mármol Gris.  
Silla **GRETA**.

#### MESA **LOKI**

Mesa redonda fija con estructura metálica en Gris i sobre en cerámica efecto Mármol Gris, grosor de 1 cms.

Ver acabados en página 319.

#### Dimensiones

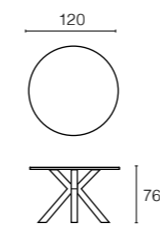

## OTTO



Mesa **OTTO** patas metal Negro Mate 07 y sobre Cerámica Oxido Verderame KD.

Sillas **TIPA** tecnopolímero Blanco y asiento tapizado Tela Flash Nativa F705.

# OTTO



Mesa **OTTO** patas metal Rojo Mattone 25 y sobre Cleaf Madera Bruciato.

Silla **TIPA** tecnopolímero Negro y Rojo Mattone.



## OTTO



Mesa **OTTO** patas metal Negro mate 07, sobre cerámica Fokos Sale.

Mesa **OTTO** patas metal Negro Mate 07, sobre CLEAF Piedra Clara 7W.



MESA **OTTO** - Fija y extensible

La estructura de la mesa Otto está realizada en metal tubular rectangular cortado con láser.

Las líneas limpias de la mesa se ven realizadas por las patas ligeramente inclinadas, dobladas con la técnica del "folding".

La estructura está disponible con recubrimiento de polvo epoxi en una gama de colores a juego con las tapas de laminado, Cleaf o cerámica.

La mesa, disponible extensible 180x90 y fija 220x100, es ideal para cualquier ambiente, desde hogar hasta contract.

Ver acabados en página 320.

Dimensiones

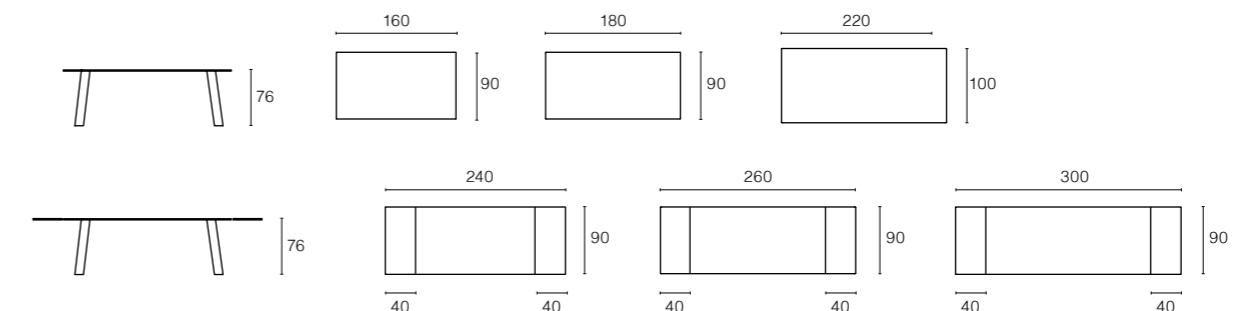



Mesa **FUSION**, estructura pintada Blanco Mate 06, sobre madera chapada RobleNatural 38.

Silla **EVA 5**, patas RobleNatural 38, asiento polipropileno Blanco E1 y asiento cuero regenerado Cognac R2.

# FUSION



Mesa **FUSION**, estructura Gris Plomo OP y sobre en Cleaf Marmol Blanco 71.



Mesa **FUSION**, estructura pintada Bianco Mate O6 y sobre Cleaf Blanco 7A.

Silla **EVA 1**, asiento polipropileno Blanco E1, Verde Oliva EF.

## MESA **FUSION** - Fija y extensible

Mesa fija o extensible con estructura y patas en aluminio pintado. El sobre y la extensión están fabricados con el sistema "Glue Point" que consiste en encajar, en un sobre de 6 mm, (cristal, madera o cerámica) un panel de 12 mm, lo que permite, aparte de la seguridad, que la extensión tenga el mismo grosor y el mismo acabado que el sobre.

Ver acabados en página 321.

## Dimensiones

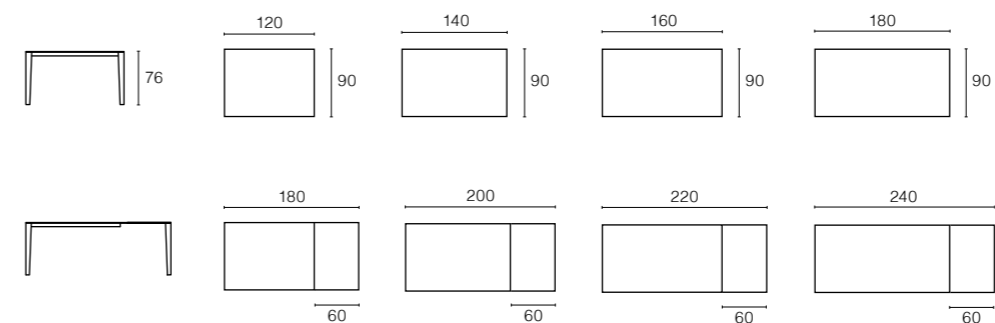



Mesa **DIAMANTE**, patas Negro Mate 07,  
sobre cerámica Pietra di Savoia Antracita K3.



Mesa **DIAMANTE**, estructura pintada Grigio Silver 18 y sobre Cleaf Grafito 7E.

Silla **EVA 5**, patas Roble Natural 38, asiento polipropileno Blanco E1.



Mesa **DIAMANTE**, estructura pintada Negro E07 y sobre cerámica Mármol Statuario Blanco K4.

Silla **TATA**, estructura pintada Negro E07 y asiento tapizado Flash F600 / madera Roble Natural 38.



Mesa **DIAMANTE**, estructura pintada Gris Plata 18, sobre cerámica pietra di Savoia Antracita K3.



#### MESA **DIAMANTE** - Fija y extensible

Mesa, fija o extensible. La estructura, se compone de un marco y patas de aluminio con esquinas de aluminio fundido a presión, con recubrimiento de polvo epoxi o anodizado. La parte superior y la extensión están biseladas y están disponibles en roble chapado, en Cleaf, en cerámica o vidrio. Estos últimos adoptan el sistema patentado "Glue Point", que consiste en pegar una parte superior de 6 mm (gres, vidrio o cerámica) en un panel de 12 mm, que permite aparte de la seguridad, que la extensión tenga el mismo grosor y acabado que el sobre.

Ver acabados en página 322.

#### Dimensiones

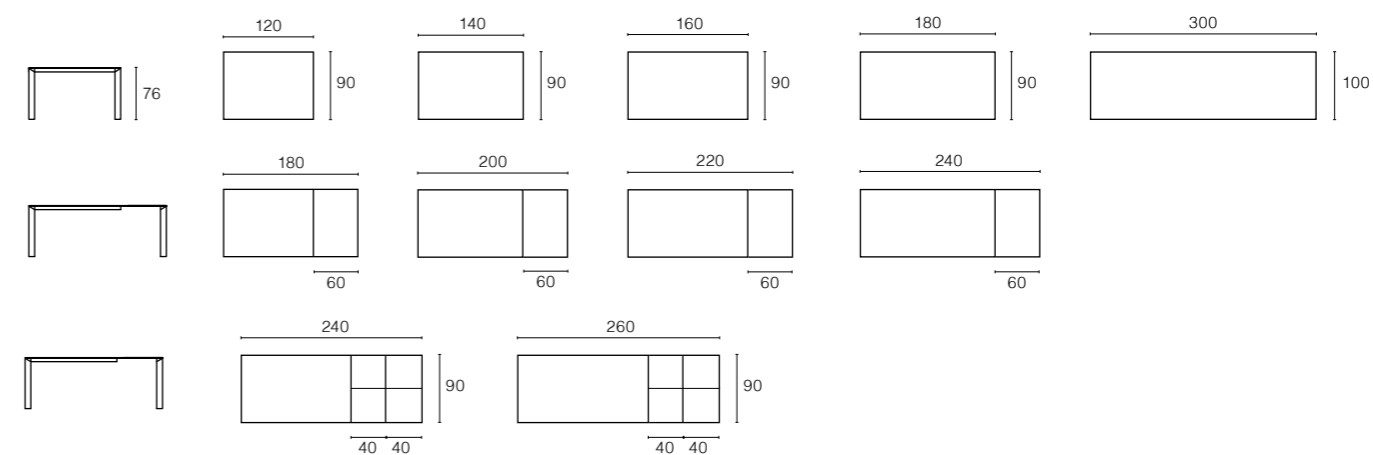



Mesa **DROP**, estructura pintada Blanco Mate 06 sobre madera chapada Roble Natural 38.

Silla **TATA**, estructura pintada Blanco Mate 06, tela flash 001 / madera Roble Natural 38.



Mesa **DROP**, estructura pintada Negro Mate 07 y sobre laminado Cleaf Gris Tortora 7B.



Mesa **DROP**, estructura pintada Negro Mate 07 y sobre Cleaf Blanco 7A.

#### MESA **DROP** - Extensible

Mesa, Extensible con estructura compuesta de perfiles de acero cortados con láser, con recubrimiento de polvo epoxi. Ángulos articulados en aleación de aluminio, acabado pulido. Patas en aluminio pintado, de forma poligonal y ligeramente inclinadas.

El sobre y la extensión están fabricados con el sistema "Glue Point" que consiste en encajar, en un sobre de 6 mm, (cristal, madera, melamina, cleaf o cerámica) un panel de 12 mm, lo que permite, aparte de la seguridad,

que la extensión tenga el mismo grosor y el mismo acabado. Bordes del sobre rectos o redondeados según versión.

Adecuada para cualquier entorno, la mesa Drop ofrece infinitas combinaciones entre la estructura y sobre, en varios tamaños para adaptarse mejor a cada necesidad.

Ver acabados en página 323.

#### Dimensiones

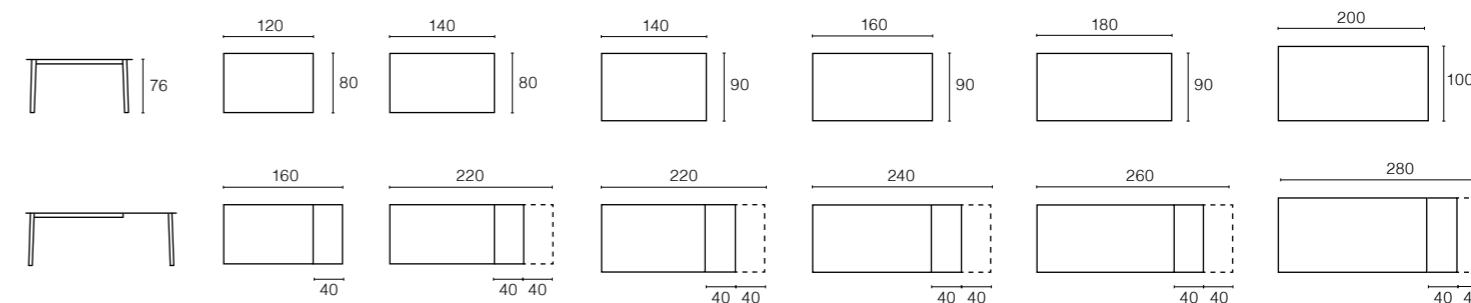



# OTELLO

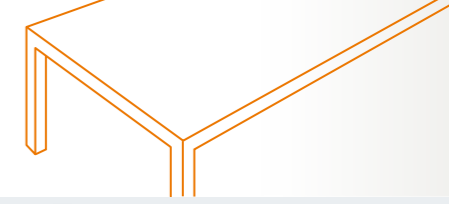

Mesa **OTELLO**, sobre Cleaf Gris 7D.



Mesa **OTELLO**, patas y sobre madera Roble Tostado 39, estructura Negro Mate 07.

Silla **CLOE 5**, patas Roble Tostado 39, tapizado Flash F403.

## OTELLO



Mesa **OTELLO**, estructura pintado Gris Plomo Mate OP, sobre cristal extraclaro Blanco Mate 67.



Mesa **OTELLO**, patas y sobre madera Roble Tostado 39, estructura Negro Mate 07.

## OTELLO

Mesa **OTELLO**, sobre Cleaf Gris Grafito 7E.Mesa **OTELLO**, estructura pintada Blanco Mate O6,  
sobre Cleaf Blanco 7A.Mesa **OTELLO**, estructura Gris Plomo OP,  
sobre cristal extraclaro Blanco Mate 67.MESA **OTELLO** - Extensible

Mesa fija o extensible con estructura de metal cortado a láser barnizado epoxy. Patas en metal barnizado o madera chapada, de forma redondeada y ligeramente inclinadas.

El sobre y la extensión están fabricados con el sistema "Glue Point" que consiste en encajar, en un sobre de 6 mm, (cristal, madera, melamina, cleaf o cerámica) un panel de 12 mm, lo que permite, aparte de la seguridad, que la extensión tenga el mismo grosor y el mismo acabado. Bordes del sobre rectos o redondeados según versión.

Opcional: Las patas pueden estar dotadas de un dispositivo patentado por el fabricante llamado "Click Clack", que consiste en unas ruedas retráctiles que facilitan la apertura de la mesa (no disponible en la opción de patas de madera).

Adecuada para cualquier entorno, la mesa OTELLO ofrece infinitas combinaciones entre la estructura y la parte superior, en varios tamaños para adaptarse mejor a cada necesidad.

Ver acabados en página 324.

## Dimensiones

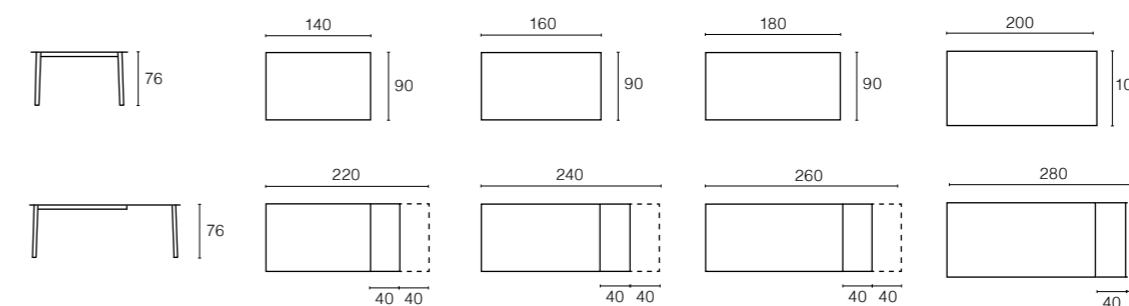

## QUADRO



Mesa **QUADRO**, estructura pintada Negro Mate 07,  
y sobre cerámica Pietra di Savoia Antracita Antracita K3.

Silla **EVA SOFT**, estructura Roble Natural38  
y asiento tapizado en piel Keen 1507 y 1505.

## QUADRO

Mesa **QUADRO**, estructura pintada Blanco Mate 06, pata Roble Natural 38, sobre cerámica piedra di Savoia Gris K5.



Mesa **QUADRO**, estructura pintada Blanco Mate 06, patas pintadas Blanco Mate 06 y sobre cerámica Mármol Statuario K4.

Silla **TATA**, estructura pintada Blanco Mate 06 y asiento en polipropileno Amarillo EE.

#### MESA **QUADRO** - Extensible

Mesa extensible con estructura compuesta de perfiles de acero cortados con láser, con recubrimiento de polvo epoxi. Ángulos articulados en aleación de aluminio, acabado pulido. Patas en aluminio pintado o en madera maciza de forma cuadrada y ligeramente inclinadas.

El sobre y la extensión están fabricados con el sistema "Glue Point" que consiste en encajar, en un sobre de 6 mm, (cristal, madera, melamina, cleaf o cerámica) un panel de 12 mm, lo que permite, aparte de la seguridad, que la extensión tenga el mismo grosor y el mismo acabado. Bordes del sobre rectos o redondeados según versión.

Opcional: Las patas pueden estar dotadas de un dispositivo patentado por el fabricante llamado "Click Clack", que consiste en unas ruedas retráctiles que facilitan la apertura de la mesa (no disponible en la opción de patas de madera).

Adecuada para cualquier entorno, la mesa QUADRO ofrece infinitas combinaciones entre la estructura y la parte superior, en varios tamaños para adaptarse mejor a cada necesidad.

Ver acabados en página 324.

#### Dimensiones

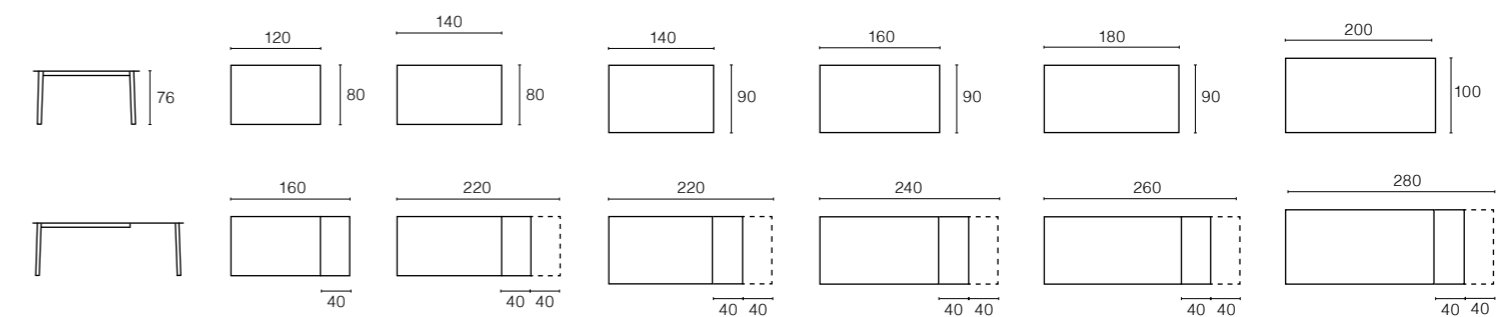



Mesa **KRONO**, estructura Blanco Mate 06,  
sobre melamínico Tortora 8U.



Mesa **KRONO**, estructura Blanco Mate 06,  
sobre melamínico Tortora 8U.



Mesa **KRONO**, sobre cerámica Pietra de Savoia Antracita K3.

#### MESA **KRONO** - Extensible

Mesa Extensible con estructura compuesta de perfiles de acero cortados con láser, con recubrimiento de polvo epoxi. Ángulos articulados en aleación de aluminio, acabado pulido. Patas en acero inoxidable pintado, de forma rectangular y ligeramente inclinadas.

El sobre y la extensión están fabricados con el sistema "Glue Point" que consiste en encajar, en un sobre de 6 mm, (cristal, madera, melamina, cleaf o cerámica) un panel de 12 mm, lo que permite, aparte de la seguridad, que la extensión tenga el mismo grosor y el mismo acabado. Bordes del sobre rectos o redondeados según versión.

Opcional: Las patas pueden estar dotadas de un dispositivo patentado por el fabricante llamado "Click Clack", que consiste en unas ruedas retráctiles que facilitan la apertura de la mesa.

Adecuada para áreas de cocina y salón, la mesa KRONO está disponible en múltiples tamaños y variables de color, para dar forma a infinitas posibilidades estéticas de uso.

Ver acabados en página 323.

#### Dimensiones

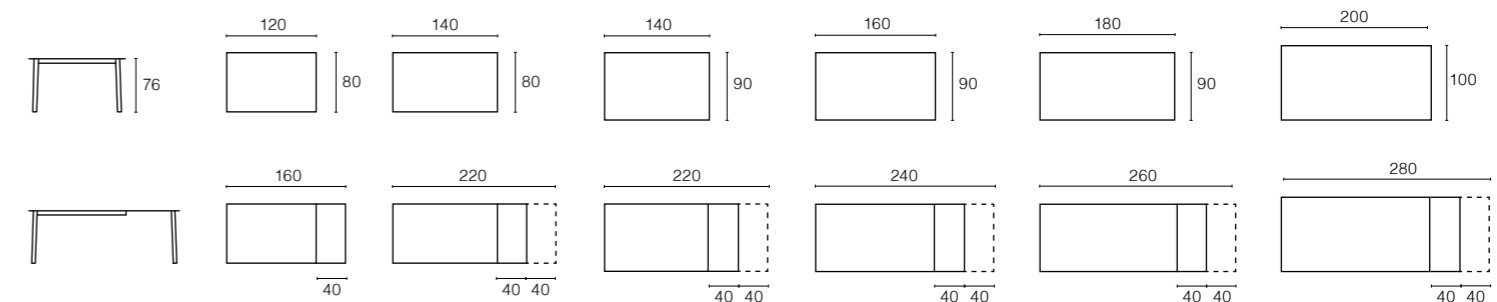



## COMBO

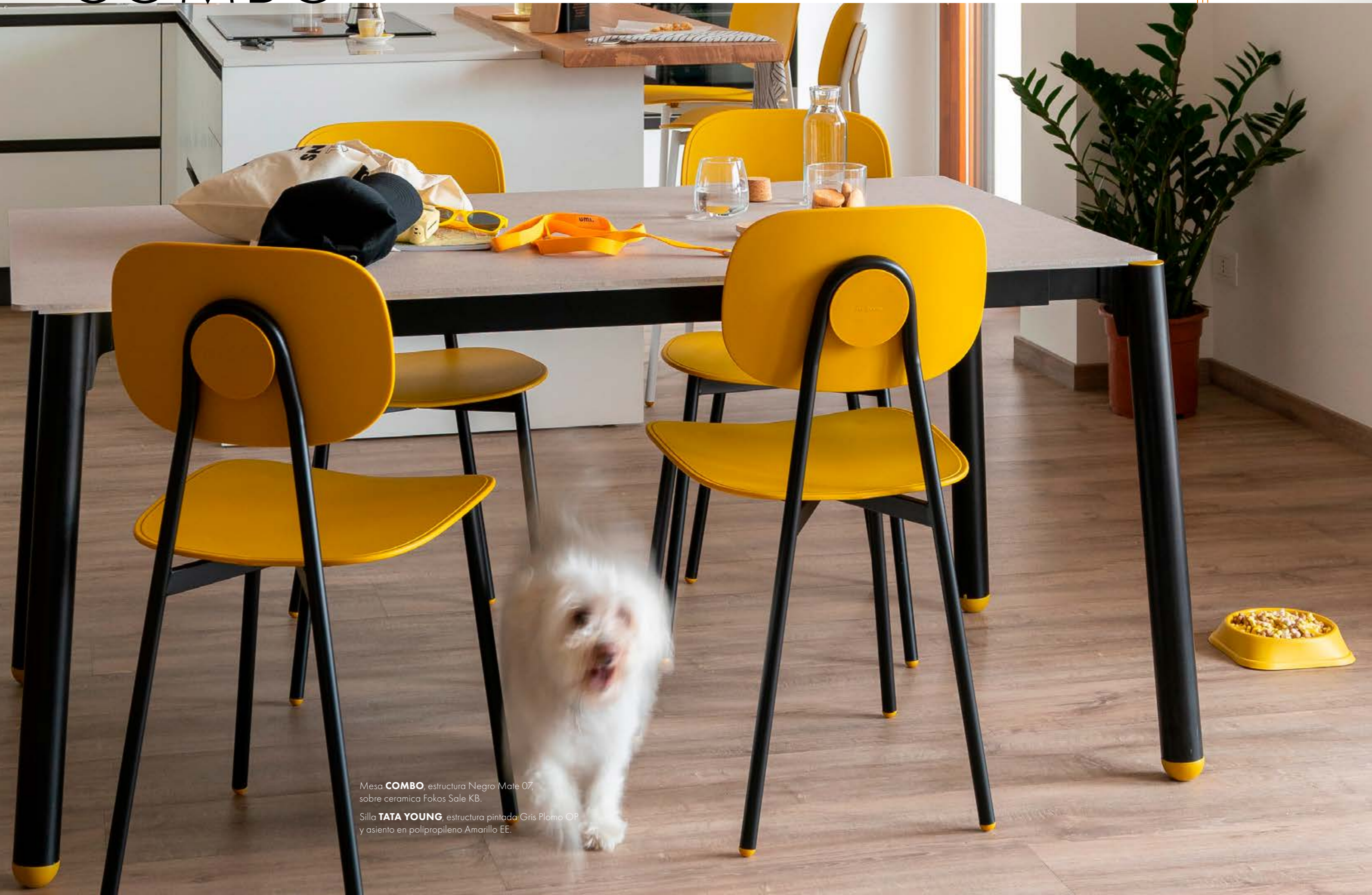

Mesa **COMBO**, estructura Negro Mate 07,  
sobre cerámica Fokos Sale KB.

Silla **TATA YOUNG**, estructura pintada Gris Plomo OP  
y asiento en polipropileno Amarillo EE.



Mesa **COMBO**, estructura Negro Mate 07,  
sobre cerámica Fokos Sale KB.

Silla **TATA YOUNG**, estructura pintada Gris Plomo OP  
y asiento en polipropilén Amarillo EE.

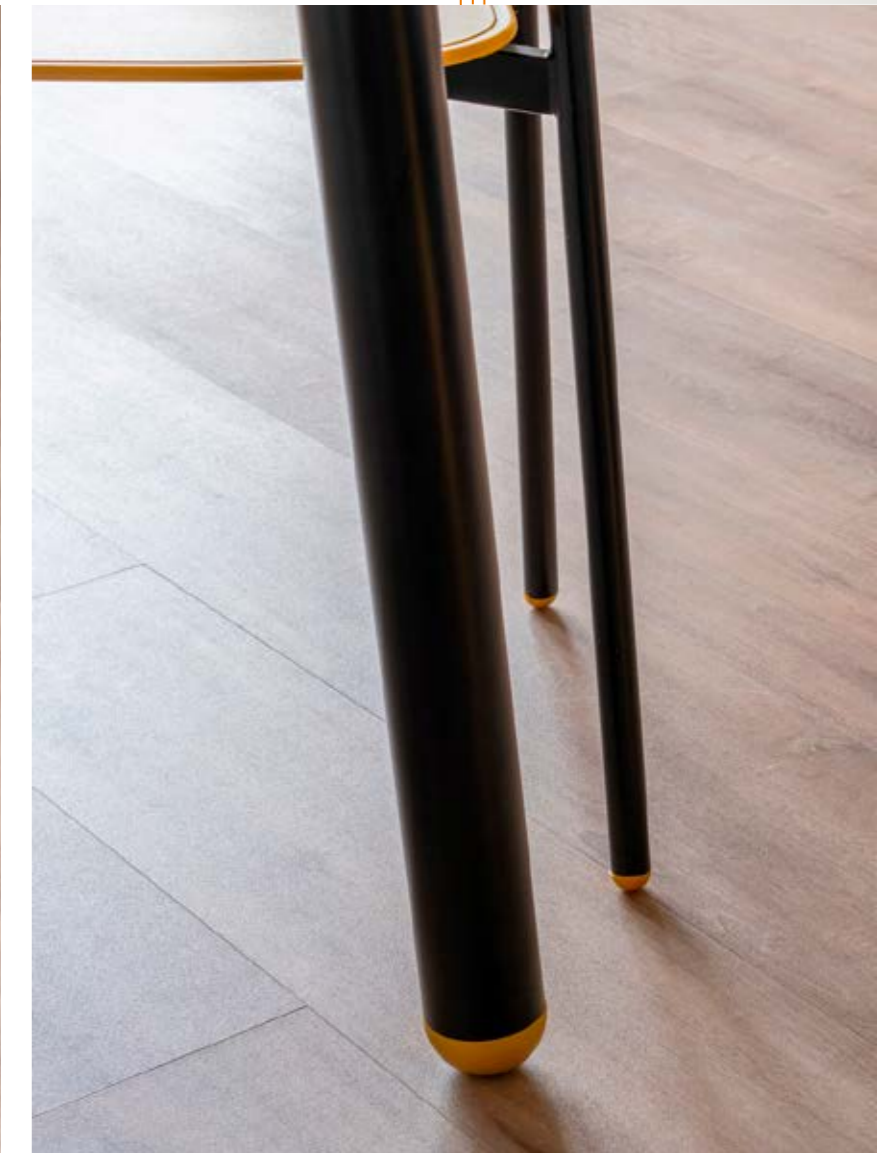
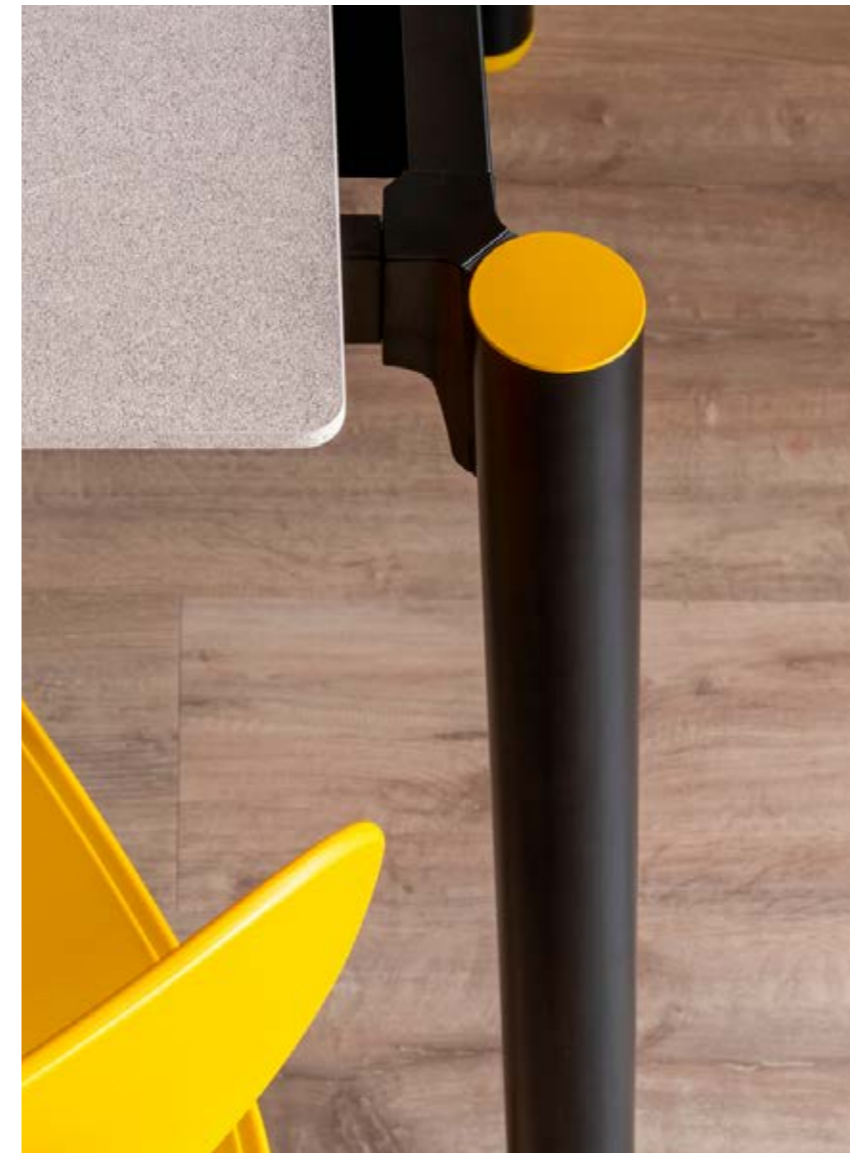

#### MESA **COMBO** - Extensible

Mesa extensible con estructura de acero pintado con polvos epoxi y patas de acero pintado de sección redonda. Junta de esquina en aluminio fundido a presión.

Adecuada para cocinas y salas de estar, la mesa COMBO está disponible en una variedad de tamaños y variaciones de color, para dar forma a infinitas posibilidades estéticas de uso.

Ver acabados en página 326.

#### Dimensiones

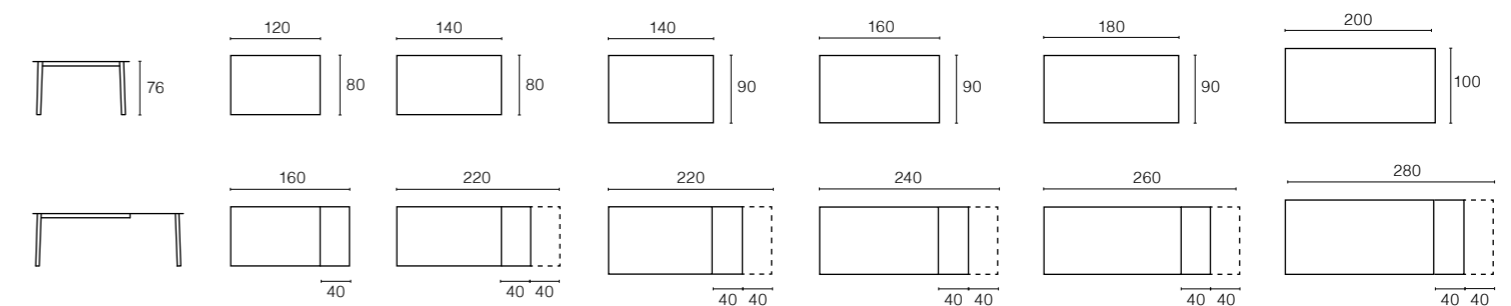

Los modelos **DROP**, **QUADRO**, **OTELLO**, **KRONO** y **COMBO** comparten todas las características tan solo se diferencian entre sí por la estructura de las patas.

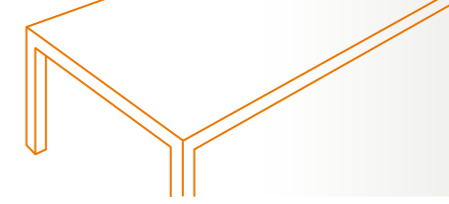

OTELLO

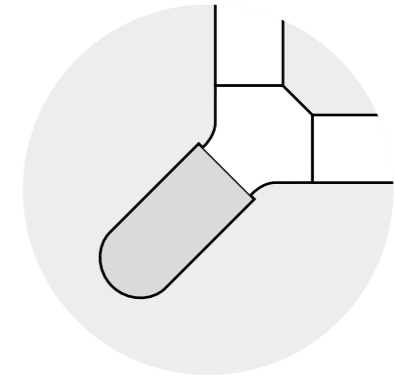

DROP

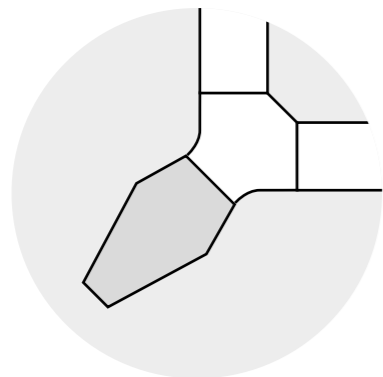

KRONO

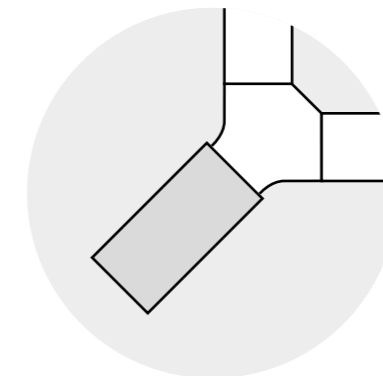

QUADRO

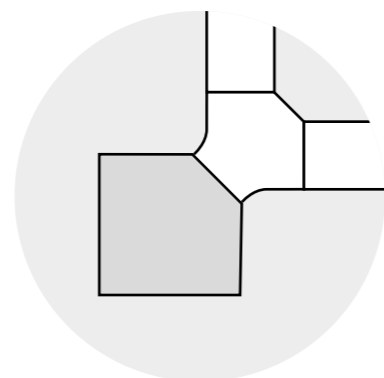

COMBO

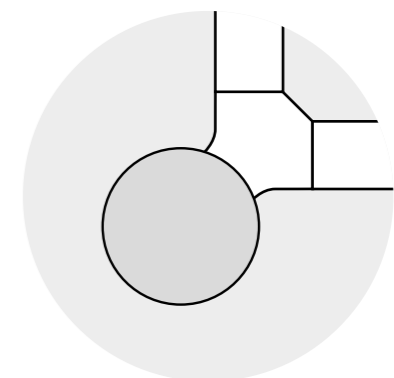

## PRANZO

Mesa **PRANZO**, patas Gris Tortora VT,  
sobre laminado efecto piedra.

Sillas **LISA FILÒ**, pata Tortora VT,  
cuerda natural N15.



## PRANZO

Mesa **PRANZO**, patas Gris Tortora VT, sobre laminado efecto piedra.

Sillas **LISA** Tecnopolimero, Antracita, Blanca, Tortora.



#### MESA **PRANZO** - Extensible

Mesa extensible con estructura de acero galvanizado y patas cuadradas de 50 x 50 mm con recubrimiento en polvo mate. Patas con ruedas integradas para facilitar su apertura. Sobre en HPL laminado de 12 mm de grosor.

Apta para uso exterior y interior.

Ver acabados en página 327.

#### Dimensiones

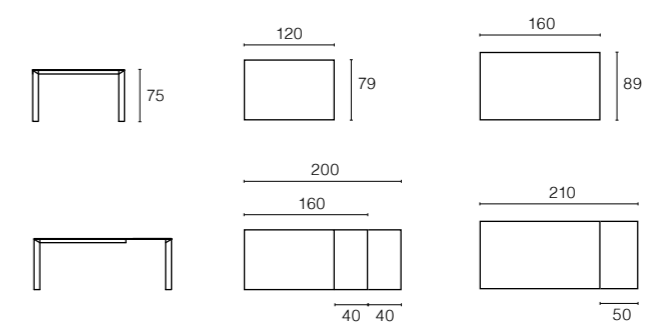

# ARCHIMIDE

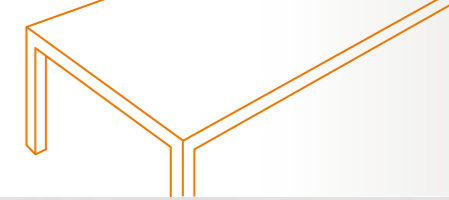

# ARCHIMIDE



# ARCHIMIDE



## MESA-CONSOLA **ARCHIMEDE**

Mesa plegable standard con cierre lateral incluido. Posibilidad de guardar 6 sillas. Consola con tres configuraciones: consola simple, consola con cajón y consola librería. Estructura de la mesa en metal y sobre en laminado de 18 mm.

Ver acabados en página 325.

## Dimensiones

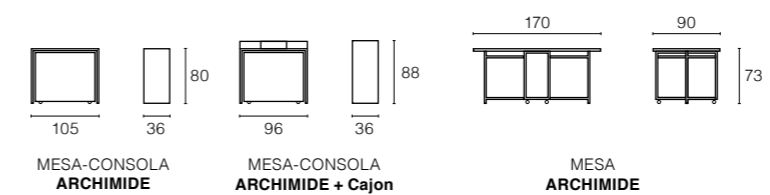

MESA-CONSOLA  
**ARCHIMIDE**

MESA-CONSOLA  
**ARCHIMIDE + Cajon**

MESA  
**ARCHIMIDE**



# MARVEL



MESA-CONSOLA **MARVEL**

Mesa-consola con estructura en aluminio y sobre de la mesa laminado de 18 mm. La mesa consta de 4 extensiones de 60 cm cada una integradas en el fondo de la estructura de la consola. Incluye patas de aluminio centrales para reforzar la estabilidad de la mesa.

Ver acabados en página 327.

## Dimensiones

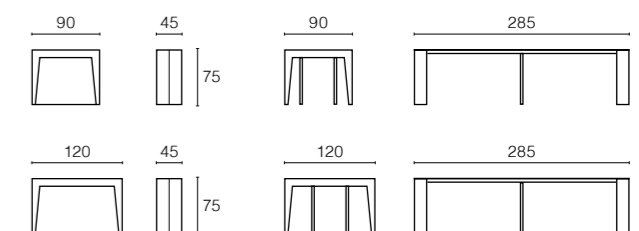

# MARVEL+





#### MESA-CONSOLA **MARVEL+**

Mesa-consola con estructura en aluminio y sobre de la mesa laminado de 18 mm. La mesa consta de 4 extensiones de 60 cm cada una integradas en el fondo de la estructura de la consola y un carro con 6 sillas plegables. Incluye patas de aluminio centrales para reforzar la estabilidad de la mesa.

Ver acabados en página 327.

#### Dimensiones

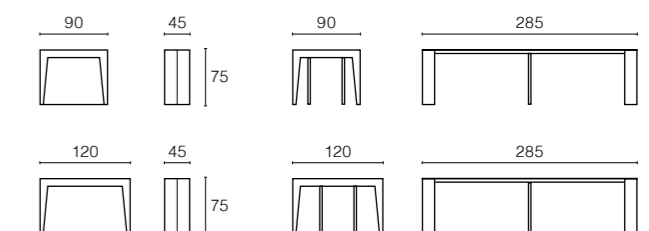



#### MESA-CONSOLA **ERMES**

Mesa-consola extensible en forma de libro, con estructura en tubo de 12 mm barnizado y sobre melamínico de 18 mm.

Ver acabados en página 329.

#### Dimensiones

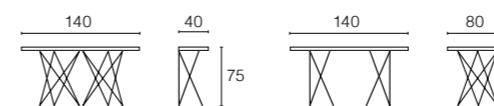

# BUREAU

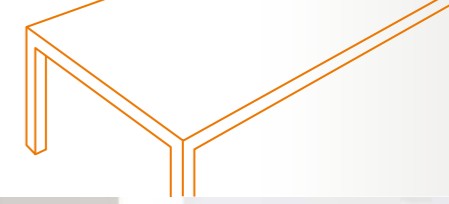

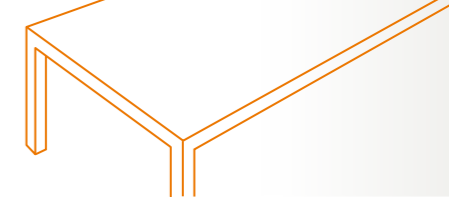

#### CONSOLA-ESCRITORIO **BUREAU**

Consola-escritorio realizada en melamínico de 18 mm. Puede contener 3 sillas plegables modelo Zeta. Estante de pared opcional.

Ver acabados en página 328.

#### Dimensiones





Sobre de aluminio,  
grosor 4 mm.



Mesa plegada,  
profundidad 25 mm.



#### MESA-ESCRITORIO **PLANA**

Mesa-escritorio plegable. Realizada en aluminio texturizado de 4 mm. Grosor del escritorio plegado 25 mm.

Ver acabados en página 328.

#### Dimensiones

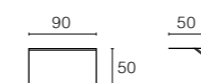



# CONCRET

## SILLAS

BLA-BLA	173
BLOB	175
BRANCH	169
BRAND	167
BRIGITTE	181
BUTACA TATA	203
CANOVA	219
CLOE 5	193
CRASH	179
DUKE A - B	161
EMI	265
EVA 1	187
EVA 1 SOFT	185
EVA 5	191
FELUCA	241
FIORELLINA	259
FLUID	177
GIADA	183
GRETA	165
HUG	223
KATE	261
KILT	171

LADY B	251
LINK	273
LISA	195
LISA TECNO	257
LOOP MONO	239
NATURAL ZEBRA POP	201
NATURAL LADY B	255
NEXT	243
PIPER	269
PORTA VENEZIA	247
PURE LOOP BINUANCE	229
PURE LOOP MONO	235
SETTESUSETTE	245
TATA	205
TATA YOUNG	215
TIPA	225
TONDINA SLIM	249
TRAFIC	163
ZEBRA POP	199
ZETA	271

## TABURETES

BOBO	281
BRIGITTE	181
EMI	267
FELUCA	241
GRETA	165
KATE	263
KIDS	283
KILT	171
KLEJN	277
LISA	195
LISA TECNO	257
NATURAL ZEBRA POP	201
PICAPAU	279
PURE LOOP MONO	235
ROUND ROUND	275
TATA	205
TATA YOUNG	215

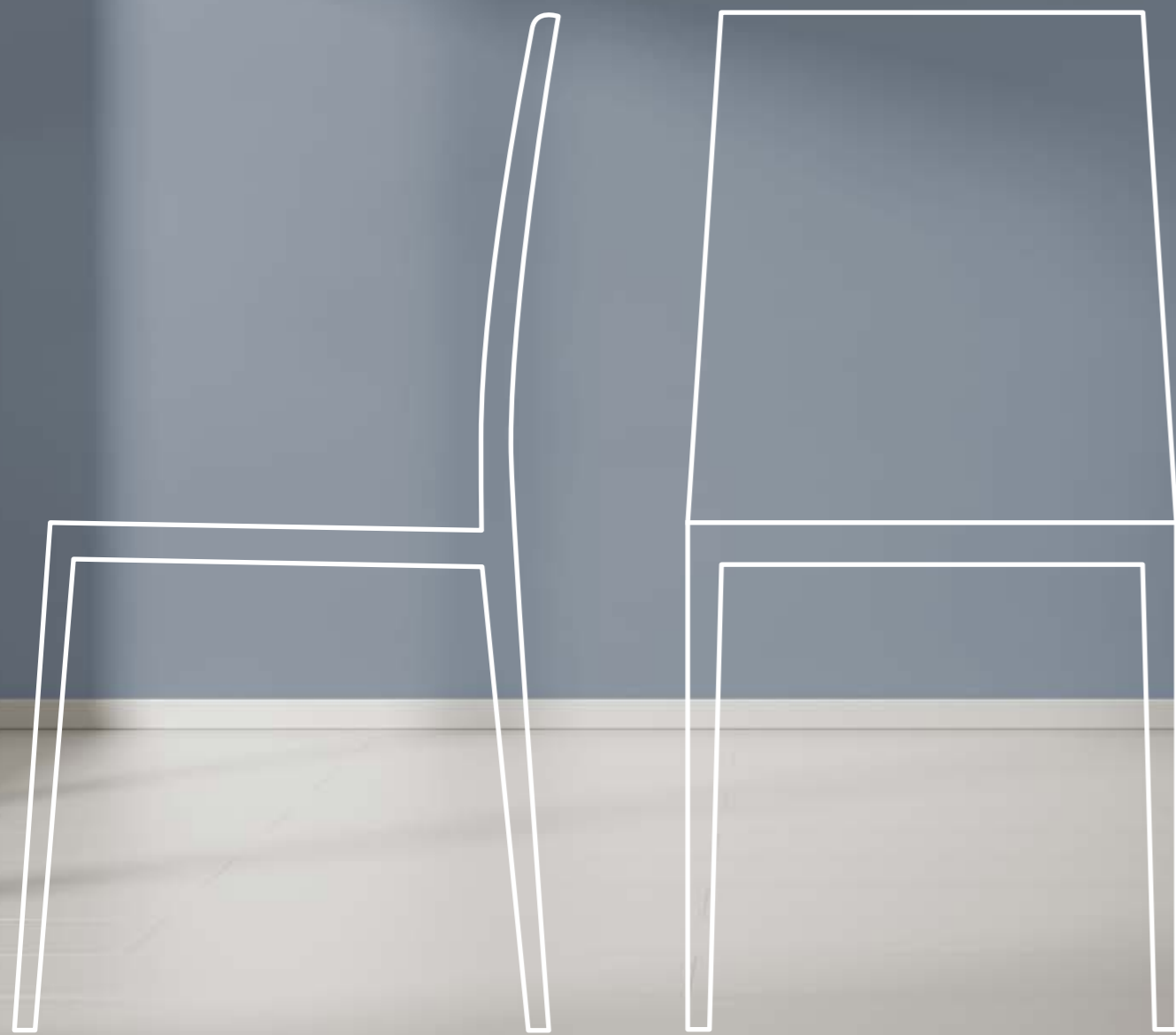

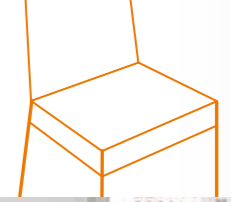

DUKE A

SILLA **DUKE A-B**

Elegante silla con asiento tapizado y patas en estructura metálica en dos versiones, versión A sin brazos y versión B con brazos.

Existe la versión Bicolor: posibilidad de combinar el interior tapizado en Tela Vintage Soft Touch, Tela Romeo, Ecopiel Argentina y Piel y la parte trasera respunteada en Ecopiel blanca o gris antracita.

Ver acabados en página 330.

## Dimensiones

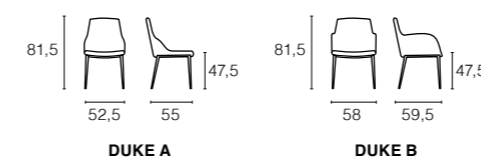

DUKE B

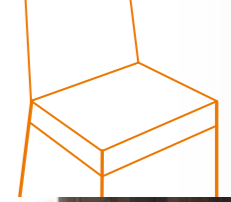

#### SILLA TRAFIC

Estilo y textura, acompañados de una comodidad sin igual, hacen que esta silla sea la elección adecuada para cualquier espacio.

Se caracteriza por una gran versatilidad y un alto grado de personalización gracias a las innumerables combinaciones que se pueden realizar entre los acabados del asiento y la estructura.

Ver acabados en página 330.

#### Dimensiones

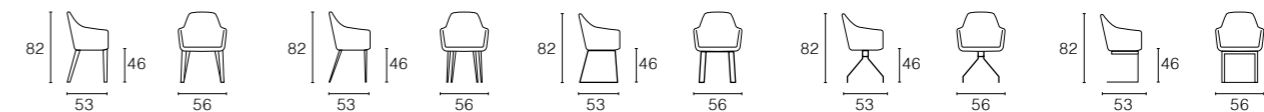

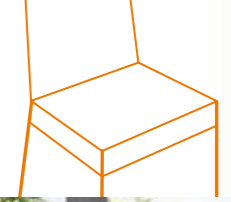

#### SILLA Y TABURETE **GRETA**

Silla y taburete en estructura tubular metálica en negro y asiento tapizado. Tres colores disponibles: Terracota, Mostaza, Gris.

Ver acabados en página 331.

#### Dimensiones



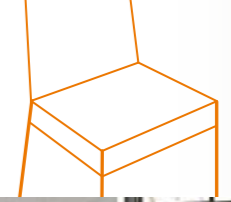

#### SILLA **BRAND**

Silla totalmente tapizada, con detalle en el respaldo pespunteando en costuras verticales. Puede tapizarse en Ecopiel, Tela Vintage Soft Touch 4414 - 4412 - 4413, Tela Romeo, Ecopiel Argentina y Piel.

Ver acabados en página 330.

#### Dimensiones

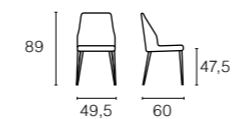

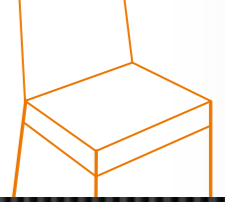

#### SILLA **BRANCH**

Silla con asiento tapizado y patas en estructura metálica. Puede tapizarse en Tela Vintage Soft Touch, Tela Romeo, Ecopiel Argentina y Piel.

Ver acabados en página 330.

#### Dimensiones



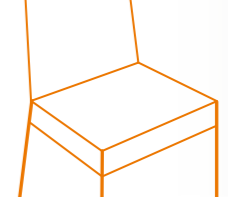

#### SILLA Y TABURETE **KILT**

Silla y taburete totalmente tapizados con doble cojín de asiento y respaldo lo que realza su belleza y comodidad. Puede tapizarse en Ecopiel, Tela Romeo, Ecopiel Argentina y Piel.

Ver acabados en página 330.

#### Dimensiones

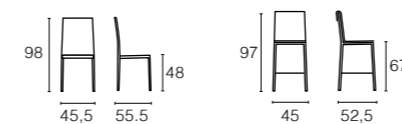

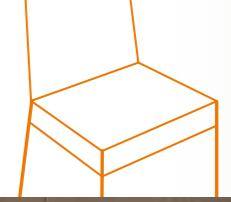

#### SILLA **BLA-BLA**

Silla con estructura metálica totalmente tapizada. Borde en contraste. Puede tapizarse en Ecopiel y Tela Vintage Soft Touch 4414 - 4412 - 4413.

Ver acabados en página 331.

Ecopiel Blanca / borde Antracita  
 Ecopiel Antracita / borde Blanco  
 Ecopiel Tortora / borde Antracita  
 Ecopiel Capuccino / borde Blanco  
 Ecopiel Negro / borde Blanco  
 Tela Vintage Soft Touch Tortora 4412 / borde Antracita  
 Tela Vintage Soft Touch Antracita 4414 / borde Blanco  
 Tela Vintage Soft Touch Caffè 4413 / borde Blanco

#### Dimensiones

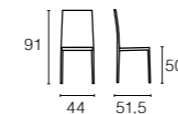



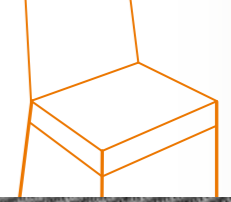

#### SILLA **BLOB**

Silla con estructura metálica y asiento tapizado en ecopiel o piel. Borde en contraste. Puede tapizarse en Ecopiel (Blanco, Negro o Antracita) i Tela Vintage Soft Touch 4414 - 4412 - 4413.

Ver acabados en página 332.

Ecopiel Blanca / borde Antracita  
 Ecopiel Antracita / borde Blanco  
 Ecopiel Negro / borde Blanco  
 Tela Vintage Soft Touch Tortora 4412 / borde antracita  
 Tela Vintage Soft Touch Antracita 4414 / borde blanco  
 Tela Vintage Soft Touch Caffè 4413 / borde blanco

#### Dimensiones

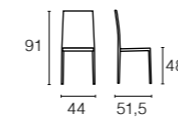



#### SILLA **FLUID**

Silla con estructura y brazos metálicos. Asiento y respaldo pueden tapizarse en Tela Vintage Soft Touch, Tela Romeo, Ecopiel Argentina y Piel.

Ver acabados en página 330.

#### Dimensiones

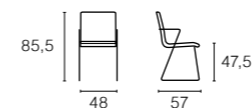

SILLA **CRASH**

Una silla moderna, de líneas sencillas, cómoda y elegante para amueblar el comedor. Esta silla tiene un diseño esencial, que combina fácilmente con cualquier estilo de mobiliario. Realizado con estructura metálica, está completamente revestida en varios materiales: tela, simil piel o piel. Puede tapizarse en Tela, Ecopiel y Piel.

Ver acabados en página 330.

## Dimensiones

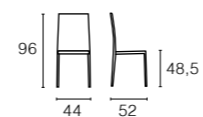

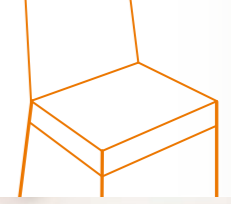

#### SILLA y TABURETE **BRIGITTE**

Silla y taburete que combina el estilo industrial con un gusto más moderno. Estructura tubular metálica en Negro y asiento en Ecopiel Efecto Desgastado.

Cuatro colores disponibles: Tortora Vintage, Moka Vintage, Marrón Vintage y Gris Vintage.

Ver acabados en página 332.

#### Dimensiones

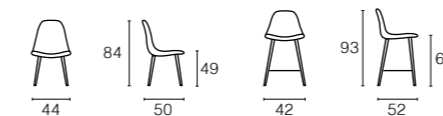

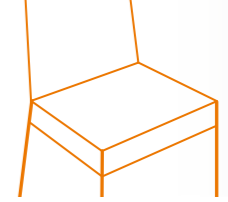

GIADA B



GIADA BP



GIADA



GIADA P

SILLA **GIADA**

Silla con estructura metálica. Totalmente tapizada en cuero. Disponible en dos alturas de respaldo y versión en brazos.

Ver acabados en página 332.

## Dimensiones

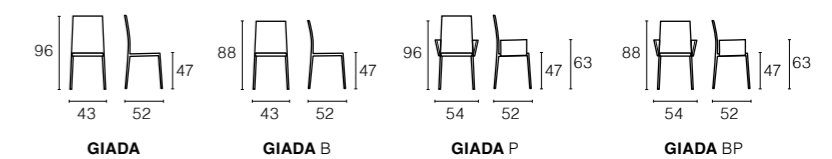

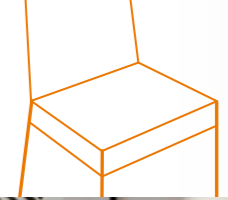

#### SILLA **EVA 1 SOFT**

Silla con estructura en aluminio barnizado epoxi.  
Asiento tapizado.

Ver acabados en página 333.

#### Dimensiones

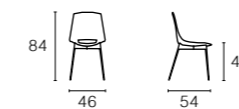

# EVA 1

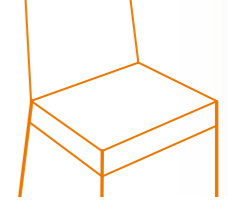

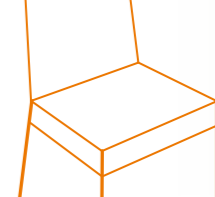
SILLA **EVA 1**

Silla con estructura en aluminio barnizado epoxi.  
Asiento en polipropileno o cuero.

Ver acabados en página 334.

## Dimensiones

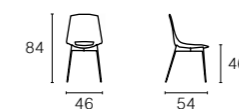



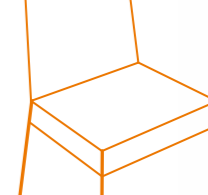

#### SILLA **EVA 5**

Silla con estructura en fresno macizo pintado en roble.  
Asiento en polipropileno o cuero.

Ver acabados en página 334.

#### Dimensiones

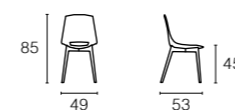

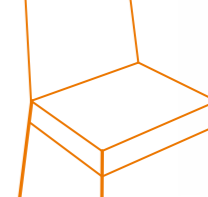
**SILLA CLOE 5**

Silla con estructura en fresno macizo pintado en roble.  
Asiento acolchado en tela.

Ver acabados en página 335.

## Dimensiones



# LISA

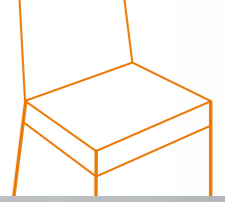

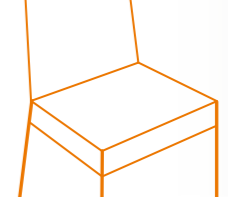
SILLA **LISA**

Silla, sillón y taburete con estructura tubular metálica de 16 mm y asiento tapizado.

Ver acabados en página 336.

## Dimensiones

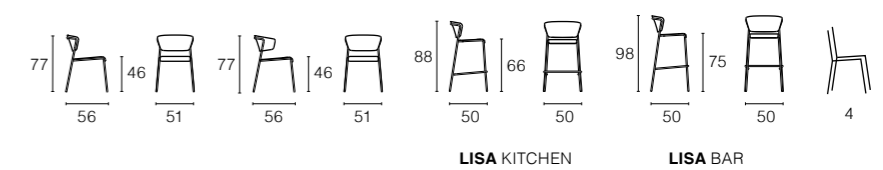

## ZEBRA POP

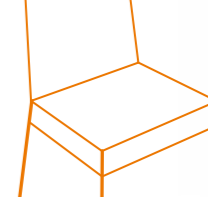
SILLA **ZEBRA POP**

Silla tapizada con estructura tubular metálica de 16 mm. Apilable.  
Ver acabados en página 337.

## Dimensiones

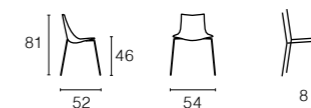

# NATURAL ZEBRA POP

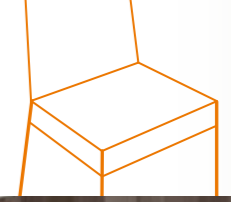

## SILLA **NATURAL ZEBRA POP**

Silla y taburete tapizados y patas en madera de haya.

Ver acabados en página 337.

## Dimensiones

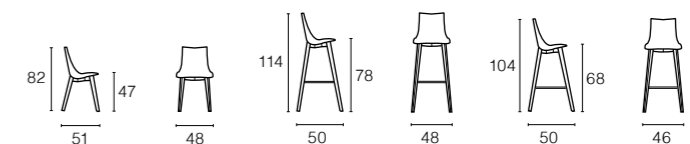

**NATURAL  
ZEBRA POP BAR**

**NATURAL  
ZEBRA POP KITCHEN**

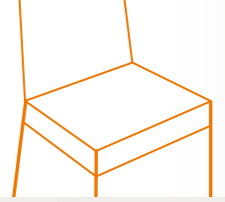

#### BUTACA **TATA**

Tata versión butaca, un diseño renovado que combina a la perfección con el resto de artículos de la misma línea. Versátil y flexible, perfecta para espacios domésticos, públicos y ejecutivos.

Disponible en una amplia gama de colores y acabados.

Ver acabados en página 338.

#### Dimensiones



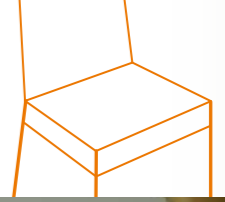



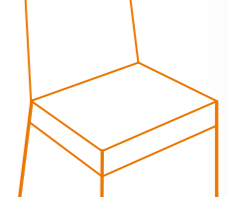

Madera



Polipropileno



Madera - Tapizada



Tapizado

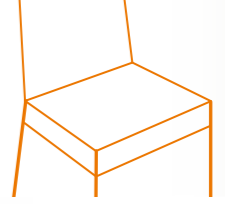

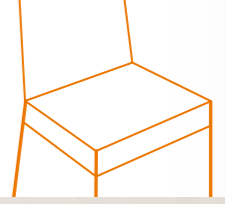

**SILLA TATA**

Silla y taburete con estructura en acero pintado. Asiento y respaldo en polipropileno, madera, tapizado o combinado madera-tapizado, según versión. También versión taburete en altura 64 cm apto para barra de cocina.

Ver acabados en página 340.

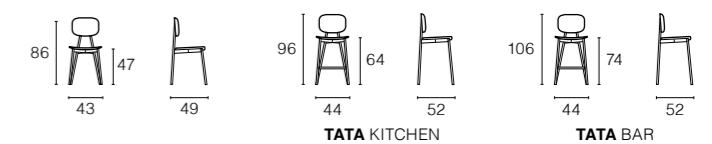
**Dimensiones**

# TATA YOUNG

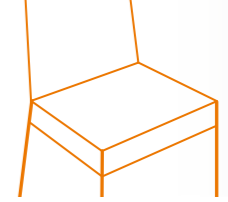

Silla **TATA YOUNG** estructura pintada Bianco Opaco 06  
Mesa **OTELLO BASIC** estructura pintada Bianco Opaco 06.



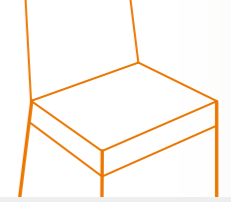

#### SILLA **TATA YOUNG**

Silla y taburete con estructura de tubo circular metálico. Asiento en polipropileno. También versión taburete en altura 64 cm apto para barra de cocina.

Ver acabados en página 340.

#### Dimensiones

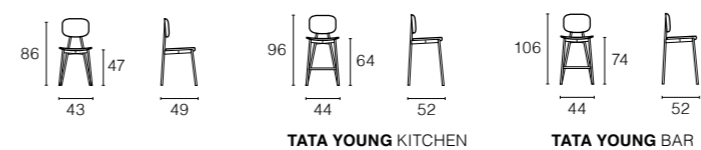

# CANOVA

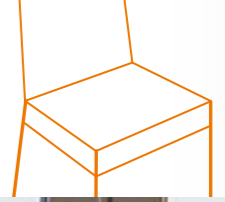

## CANOVA

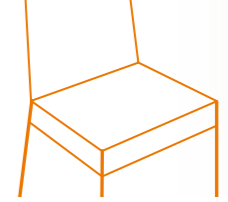
SILLA **CANOVA**

Silla con estructura y respaldo en polipropileno. Asiento tapizado.

Ver acabados en página 339.

## Dimensiones

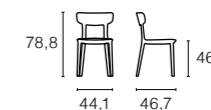



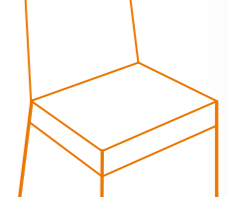

#### SILLA y BUTACA **HUG**

Silla y butaca apilable de polipropileno con brazos o sin brazos para uso interior y exterior.

Entre asiento y respaldo, que tienen formas redondeadas y equilibradas se ha introducido un elemento de banda envolvente que hace de reposabrazos.

Versión íntegramente en polipropileno o uno más elegante, con un cojín en el asiento y una banda acolchada recubierta de tela, para aumentar el efecto de comodidad envolvente.

Ver acabados en página 339.

#### Dimensiones

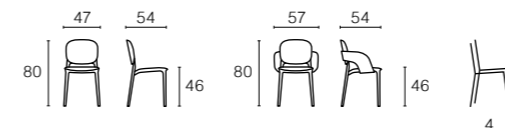

# TIPA

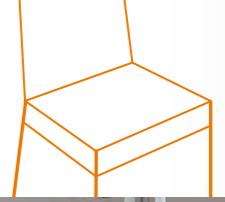

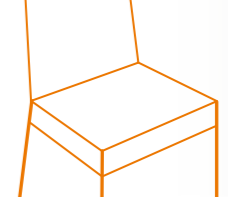
**SILLA TIPA**

Silla apilable en polipropileno con un diseño fresco y joven. Flexible y versátil en su colocación en espacios interiores y exteriores.

Disponibles con y sin reposabrazos; además puede equiparse con un cojín de asiento extraíble y lavable.

Ver acabados en página 342.

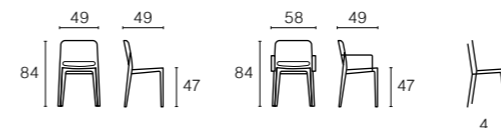
**Dimensiones**

# PURE LOOP

BINUANCE

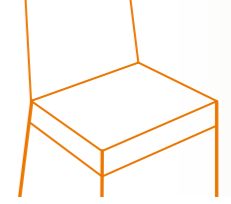

# PURE LOOP

BINUANCE

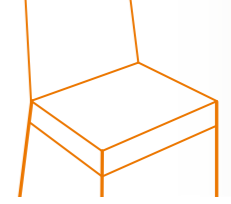

# PURE LOOP

## BINUANCE

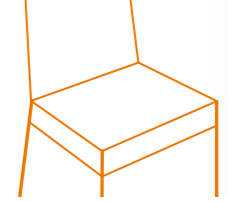

Efecto BINUANCE  
Asiento combinado en dos colores.



### SILLA **PURE LOOP** BINUANCE

Silla en polipropileno combinado en dos colores. Diferentes versiones de patas: cuatro patas, patín, patas madera, patas madera-retro y con 4 ó 5 ruedas. La versión con 5 ruedas es elevable a gas.

Ver acabados en página 344.

### Dimensiones

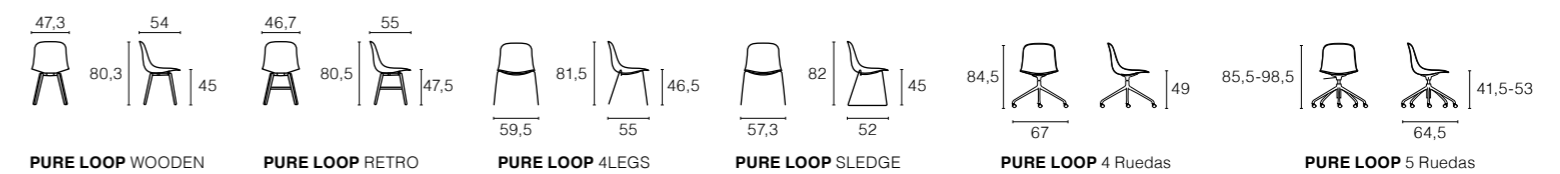

# PURE LOOP

## MONO

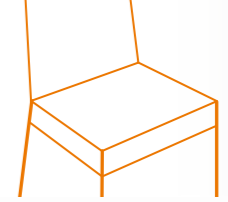

**PURE LOOP** WOODEN



**PURE LOOP** RETRO



**PURE LOOP** 4 Ruedas



**PURE LOOP** 5 Ruedas



**PURE LOOP** 4 LEGS



**PURE LOOP** SLEDGE



TABURETE **PURE LOOP** DANDY



TABURETE **PURE LOOP** ROD

# PURE LOOP

## MONO

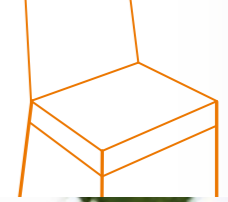

### SILLA **PURE LOOP** MONO

Silla y taburete en polipropileno monocolor y estructura cromada o barnizada.

Silla con diferentes versiones de patas: cuatro patas, patín, patas madera, patas madera-retro y con 4 ó 5 ruedas. La versión de 5 ruedas es elevable a gas.

Taburete en versión ROD y versión DANDY, disponibles en dos alturas: bar y cocina.

Ver acabados en página 343.

### Dimensiones

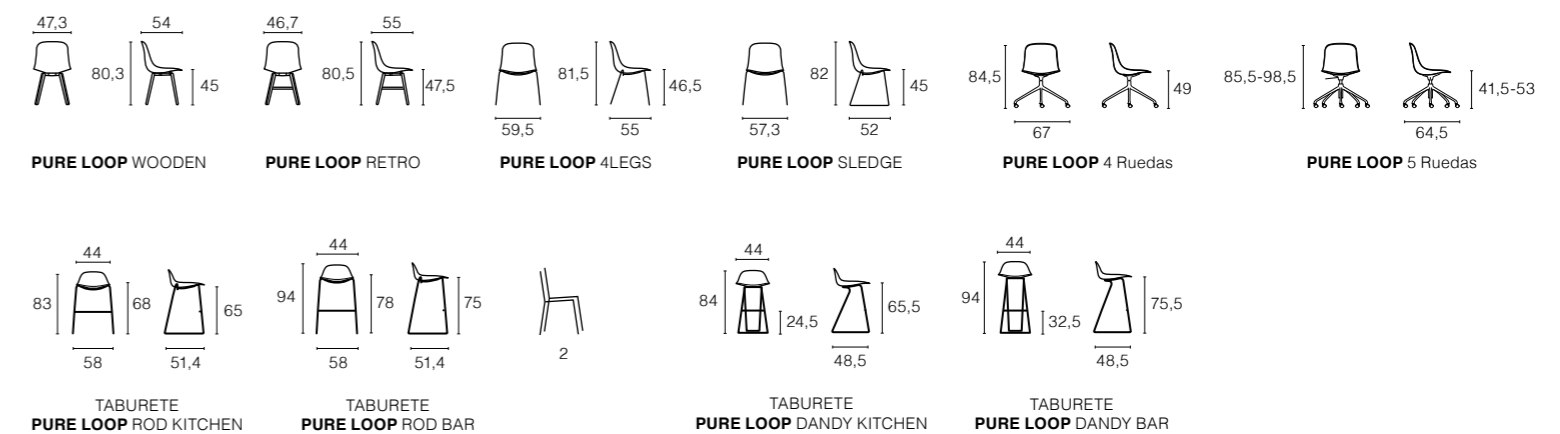



## LOOP MONO

SILLA **LOOP MONO**

Silla en polipropileno monocolor y con diferentes versiones de patas: cuatro patas, pata patín, patas madera, patas madera-retro y con 4 ó 5 ruedas. La versión de 5 ruedas es elevable a gas.

Ver acabados en página 344.

## Dimensiones

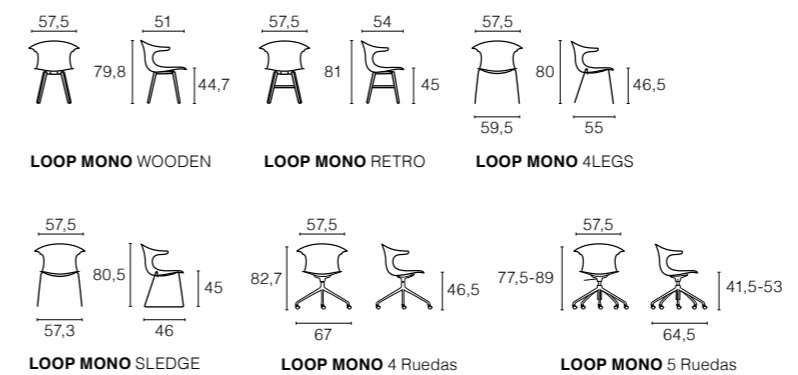

SILLA y TABURETE **FELUCA**

Silla y Taburete de diseño esencial, el respaldo redondeado le da una sensación de movimiento, borrando cualquier rigidez y realzando la armonía y el refinamiento.

Estructura en tubo elíptico en acero pintado y asiento y respaldo en polipropileno reciclado, es perfecta para decorar la cocina, el comedor o las habitaciones con un toque de color.

Ver acabados en página 345.

## Dimensiones

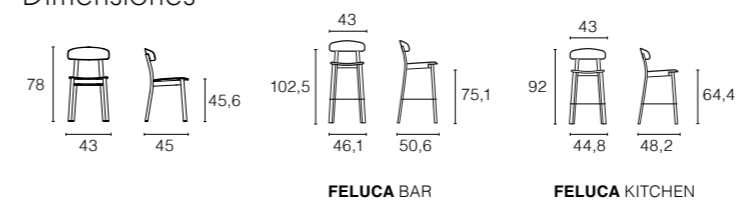

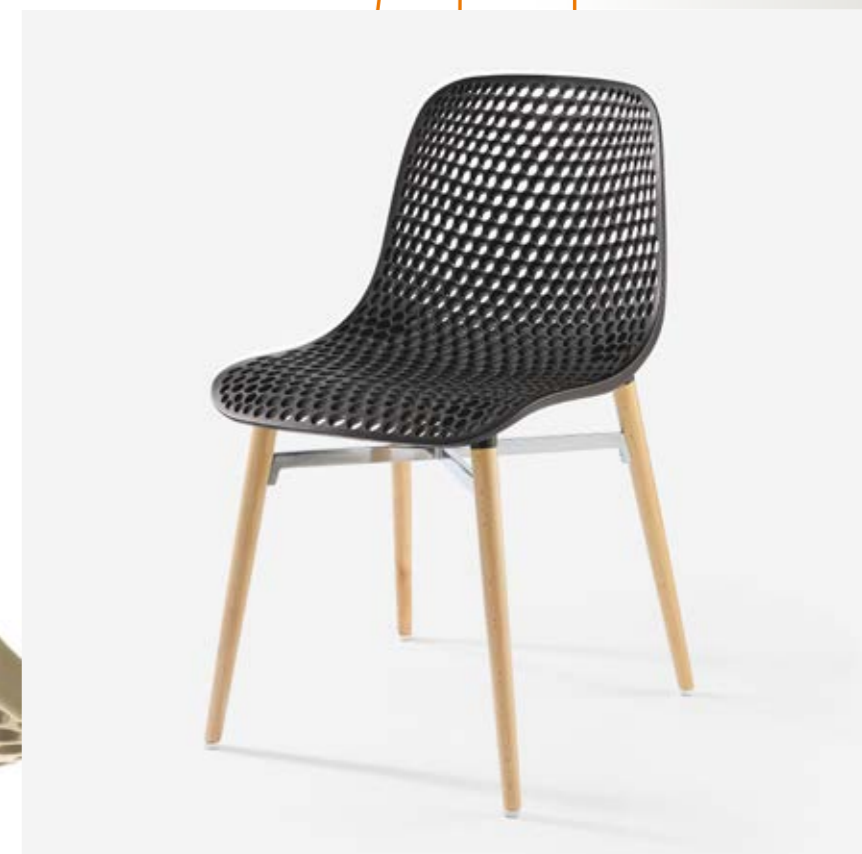
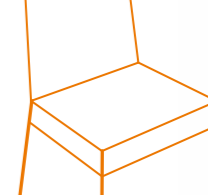
**SILLA NEXT**

Silla con patas en madera maciza de haya natural.  
Asiento en poliamida.

Ver acabados en página 345.

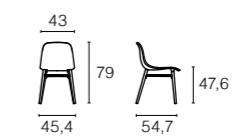
**Dimensiones**

## SETTESUSETTE

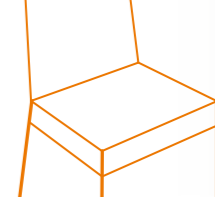
SILLA **SETTESUSETTE**

Silla con patas de madera maciza de aya natural, asiento en polipropileno.

Ver acabados en página 345.

## Dimensiones

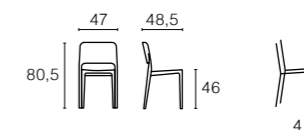

## PORTA VENEZIA

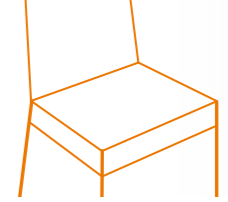
**SILLA PORTA VENEZIA**

Silla con estructura en macizo de haya.  
Asiento y respaldo en polipropileno.

Ver acabados en página 346.

## Dimensiones

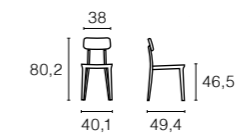

# TONDINA SLIM



## SILLA **TONDINA SLIM**

Silla con o sin reposabrazos, se distingue por una inconfundible textura perforada, tanto en el asiento como en el respaldo. Asiento y respaldo en polipropileno y estructura en acero pintado.

Silla ideal para amueblar armoniosamente los ambientes exteriores.

Ver acabados en página 346.

## Dimensiones



# LADY B

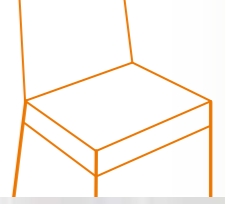

## LADY B

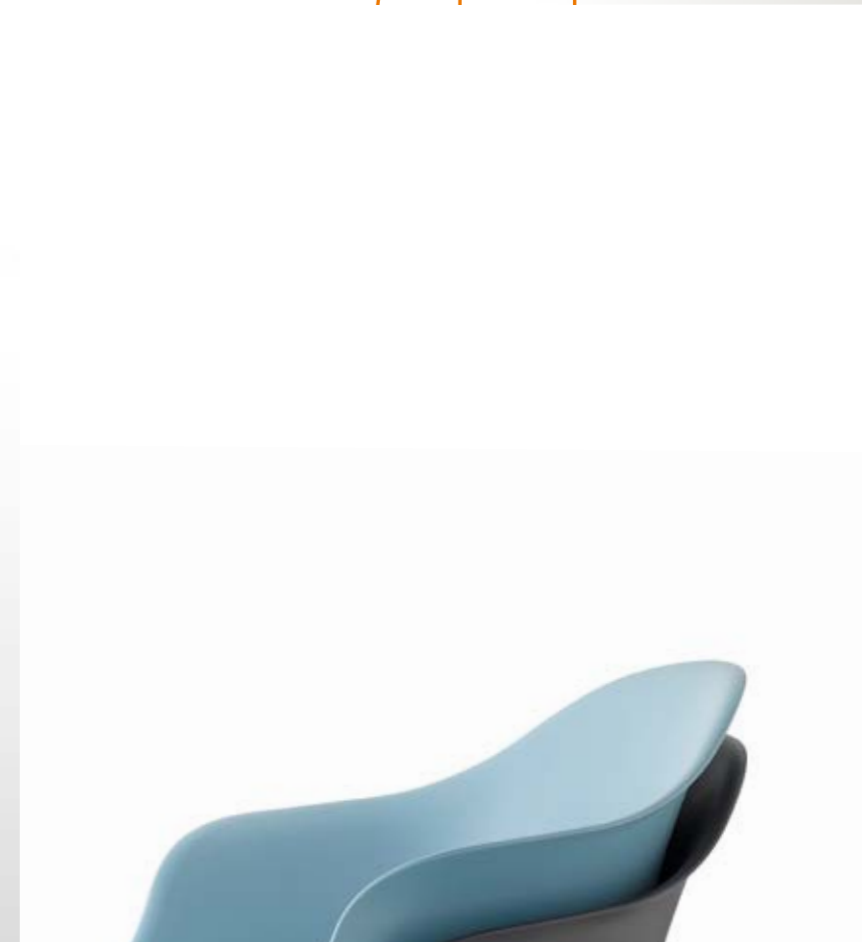
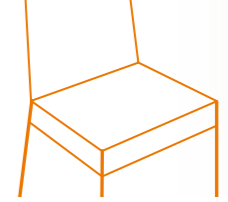
SILLA **LADY B**

Silla con estructura tubular metálica de 16 mm y asiento en tecnopolimero. Dos modelos: cuatro patas o patín. Algunas versiones aptas para exterior.

Ver acabados en página 347.

## Dimensiones

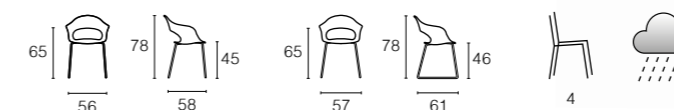

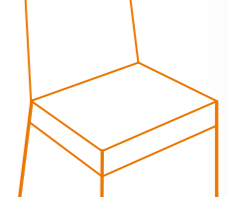

## NATURAL LADY B

SILLA **NATURAL LADY B**

Silla en tecnopolimero y patas en madera de haya.  
Ver acabados en página 347.

## Dimensiones

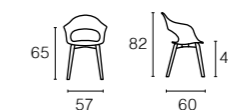

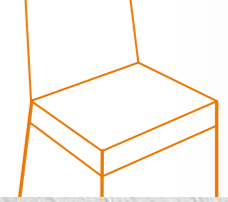
SILLA **LISA TECNO**

Silla y taburete con estructura tubular metálica de 16 mm y asiento en tecnopolímero. Asiento y estructura del mismo color. Apta para el exterior.

Ver acabados en página 348.

## Dimensiones

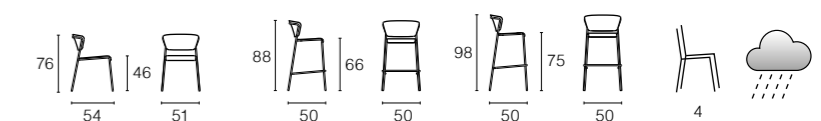

**LISA TECNO**  
KITCHEN

**LISA TECNO**  
BAR

# FIORELLINA

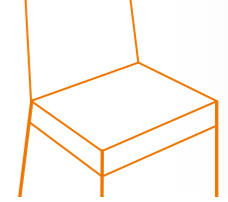

## SILLA **FIORELLINA**

Silla en polipropileno cargado con fibra de vidrio.  
Versión con o sin brazos, y versión opaca o perforada.  
Adaptada para el exterior.

Ver acabados en página 348.

## Dimensiones

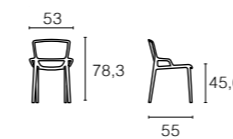

# KATE

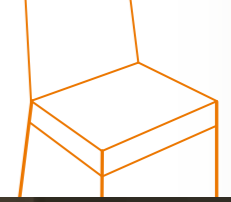

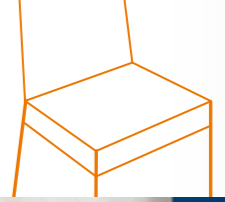
**SILLA KATE**

Silla con o sin brazos y taburete (dos alturas) en polipropileno.  
Apta para el exterior. Apilable.

Ver acabados en página 348.

## Dimensiones

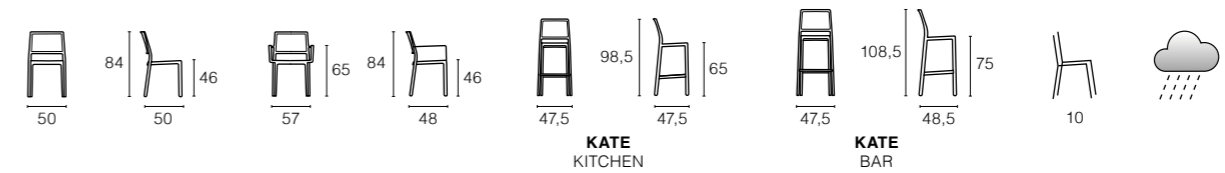

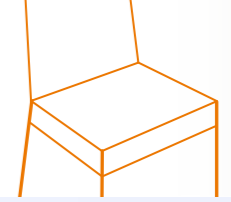

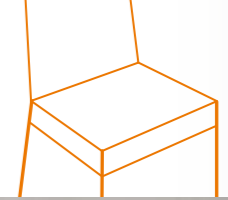
SILLA **EMI**

Silla con o sin brazos y taburete (dos alturas) en polipropileno con respaldo y asiento perforado. Apta para el exterior. Apilable.

Ver acabados en página 349.

## Dimensiones

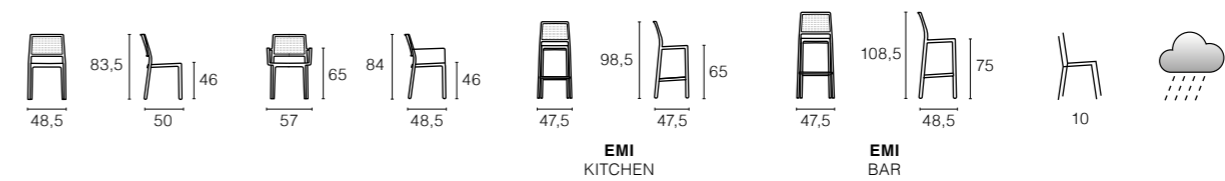

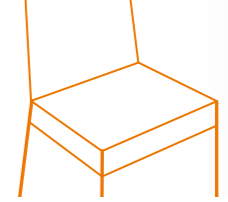
SILLA **PIPER**

Silla plegable. Estructura en acero pintado, respaldo y asiento en polipropileno. Extremadamente ligera. Plegada ocupa 5 cm, por lo que es ideal para guardar en pequeños espacios y se adapta perfectamente a las consolas presentadas en el catálogo de complementos.

Ver acabados en página 349.

## Dimensiones

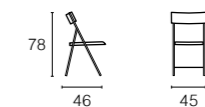

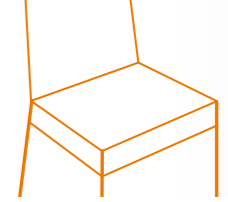

SILLA **ZETA**

Silla plegable. Estructura en acero pintado, respaldo y asiento en polipropileno. Extremadamente ligera. Plegada ocupa 5 cm, por lo que es ideal para guardar en pequeños espacios y se adapta perfectamente a las consolas presentadas en el catálogo.

Ver acabados en página 349.

## Dimensiones

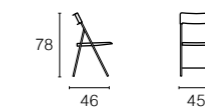

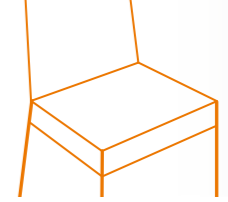
SILLA **LINK**

Silla de escritorio con estructura, asiento tapizado y respaldo en red en color negro. Regulable en altura y ergonómica (brazos opcionales y respaldo regulable en diversas posiciones).

Ver acabados en página 349.

## Dimensiones

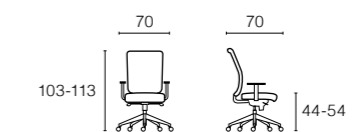

# ROUND ROUND

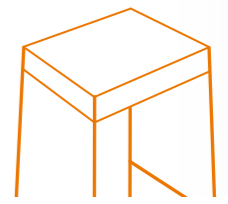

## SILLA **ROUND ROUND**

Taburete compuesto por una delicada estructura con cuatro patas en acero pintado y asiento en polipropileno reciclado.

Con la posibilidad de que el asiento gire alrededor del eje central, gracias a una solución técnica refinada e invisible.

Ver acabados en página 350.

## Dimensiones

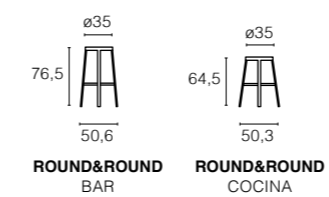

## KLEJN

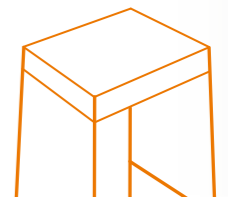
TABURETE **KLEJN**

Taburete con estructura metálica y asiento en polipropileno o madera.

Ver acabados en página 350.

## Dimensiones

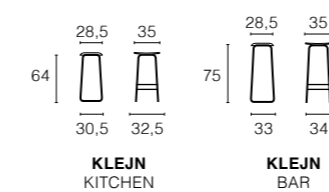

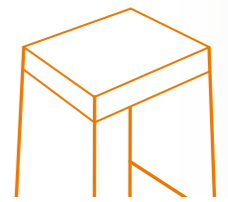

#### TABURETE **PICAPAU**

Taburete con el asiento en polipropileno cargado en fibra de vidrio. Base en macizo de haya barnizado en natural o lacado blanco, reposapiés en acero barnizado con el mismo color que el asiento. Topes de goma. Tres alturas disponibles.

Ver acabados en página 351.

#### Dimensiones

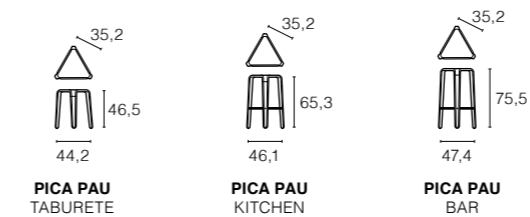

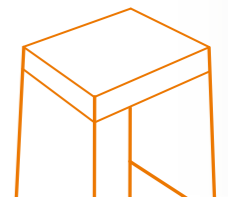
TABURETE **BOBO**

Taburete con el asiento en polipropileno cargado en fibra de vidrio.  
Estructura en acero barnizado. Dos alturas disponibles: bar y cocina. Versión  
en acero galvanizado apta para uso externo.

Ver acabados en página 351.

## Dimensiones

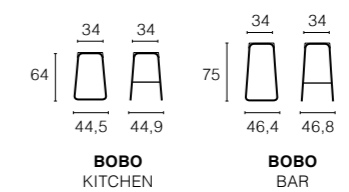

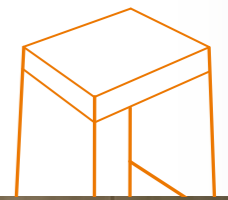

#### TABURETE **KIDS**

KIDS es un taburete que tiene una estructura de metal completamente revestida en varios materiales y acabados. El reposapiés es de metal industrial pintado en negro.

Un taburete de diseño, cómodo e ideal para amueblar ambientes clásicos y modernos.

Ver acabados en página 330.

#### Dimensiones

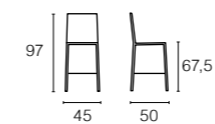

# CONCRET

## APARADORES

ALPHA	287
BOWERY	299
BROOKLYN	295
OMEGA	291
NEWARK	303



# ALPHA





El aparador ALPHA se puede combinar con las mesas DYLAN y CERAMICA 1

### APARADOR ALPHA

Clásico y elegante, el aparador y mueble de TV ALPHA en MDF contrachapado destaca por su carácter moderno y sus líneas limpias. La encimera de cerámica de mármol Calacatta con delicadas vetas descansa sobre la refinada pero discreta estructura de roble gris oscuro.

Las reducidas dimensiones hacen que este mueble sea compatible con hogares modernos que buscan la funcionalidad, pero que no renuncian a un toque de distinción.

Ver acabados en página 352.

### Dimensiones

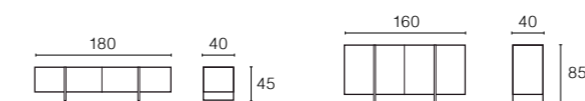



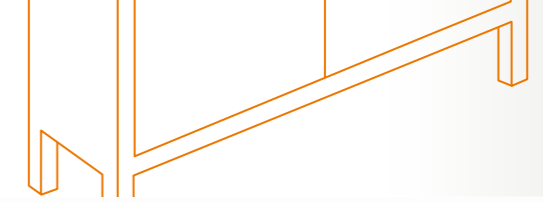

**APARADOR OMEGA**

El precioso acabado de la encimera de cerámica de mármol Negro Portoro convierte al aparador y el mueble TV OMEGA en una joya que dota a los espacios de una personalidad única. El lujo se interpreta en sus acepciones más actuales y se acerca a un estilo contemporáneo.

La estructura, cuyo objetivo es cubrir las necesidades funcionales y estéticas de los espacios de la vida moderna, está realizada en MDF chapado con acabado ébano.

Ver acabados en página 352.

**Dimensiones**



El aparador OMEGA se puede combinar con las mesas DYLAN y CERAMICA 1



# BROOKLYN





### APARADOR **BROOKLYN**

Conjunto de aparadores y mueble TV. Combinación roble natural/lacado blanco. Posibilidad de patas rectas o inclinadas en roble natural, o estructura metálica pintada en epoxi negro o blanco.

Se suministra montado.

Ver acabados en página 352.

### Características técnicas:

- Todos los elementos del mueble están fabricados con tablero de MDF en chapa natural (con sello FSC) o lacado mate, incluido cajones y estantes.
- Guías "Grass": sistema push o cierre soft.
- Bisagras "Wurth": sistema push o cierre soft.

### Dimensiones

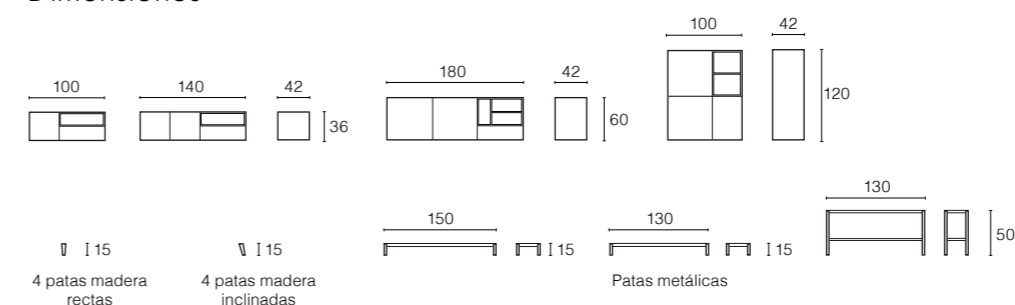

# BOWERY





APARADOR **BOWERY**

Conjunto de aparadores y mueble TV. Combinación roble anudado/lacado gris antracita.

Características técnicas:

- Todos los elementos del mueble están fabricados con tablero de MDF en chapa natural (con sello FSC) o lacado mate, incluido cajones y estantes.
- Guías "Grass": sistema push o cierre soft.
- Bisagras "Wurth": sistema push o cierre soft.

Se suministra montado.

Ver acabados en página 353.



Dimensiones

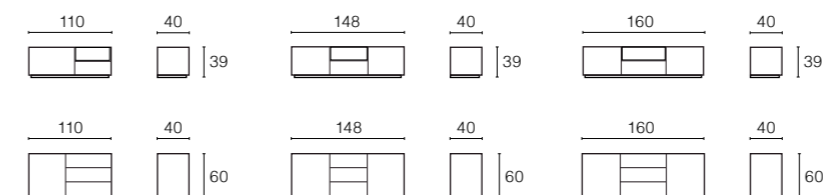





# NEWARK



# NEWARK





## APARADOR **NEWARK**

Conjunto de aparadores y mueble TV.

### Combinaciones:

- Roble natural/lacado blanco.
- Nogal americano/lacado gris oscuro.

Posibilidad de patas rectas o inclinadas en roble natural, o estructura metálica pintada en epoxi negro o blanco.

### Características técnicas:

- Todos los elementos del mueble están fabricados con tablero de MDF en chapa natural (con sello FSC) o lacado mate, incluido cajones y estantes.
- Guías "Grass": sistema push o cierre soft.
- Bisagras "Würth": sistema push o cierre soft.

Se suministra montado.

Ver acabados en página 353.

## Dimensiones

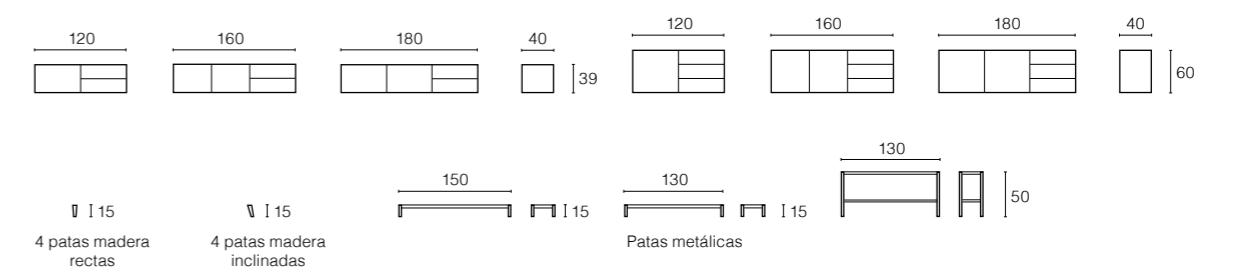

# CONCRET

## MATERIALES Y ACABADOS

MESAS	312
SILLAS	330
TABURETES	350
APARADORES	352



MESA **FLAME - SHIP - SLIDE - FLY - TWIST**

Ver fotografías en páginas 19 - 7 - 13 - 37 - 31

MESA FLAME - Fija y Extensible

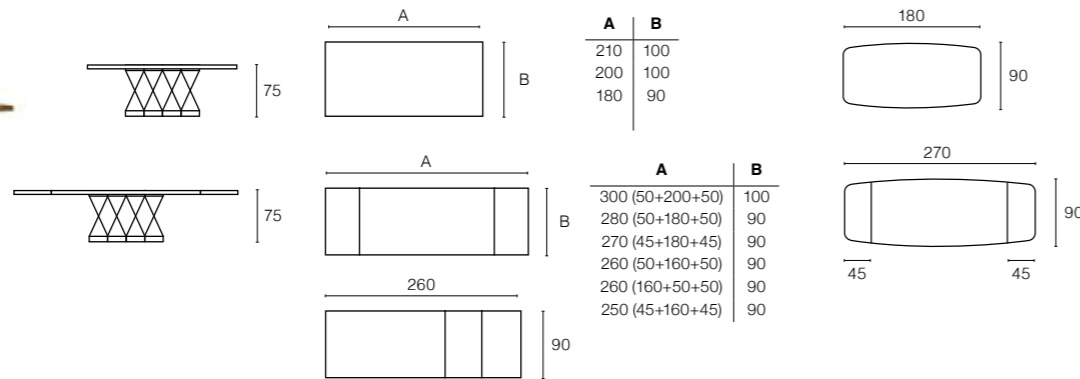

MESA FLY - Fija y Extensible

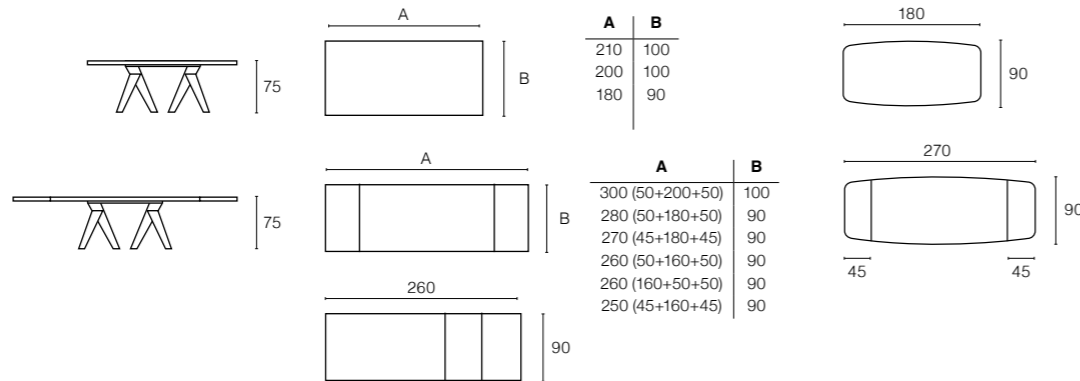

MESA TWIST - Fija y Extensible

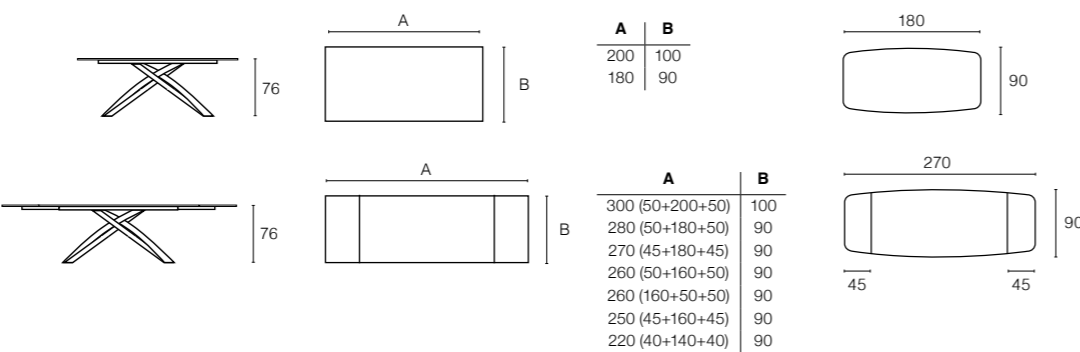

MESA SHIP - Fija y Extensible

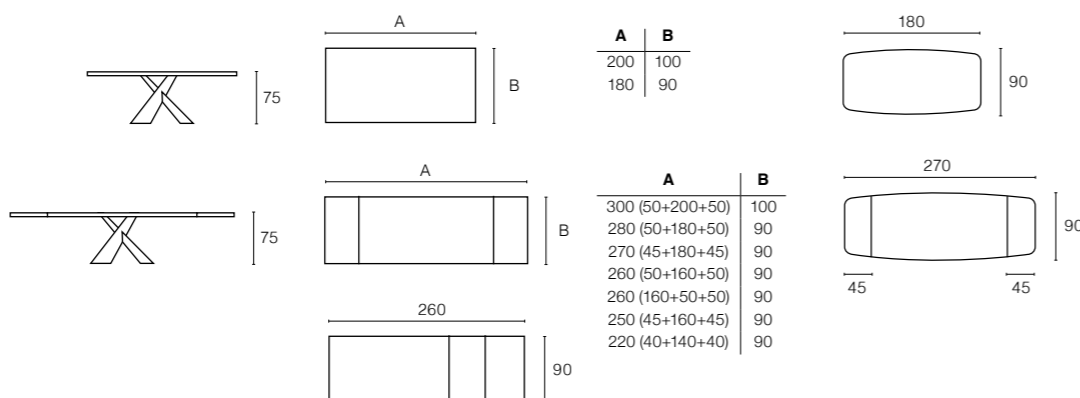

MESA SLIDE - Fija y Extensible

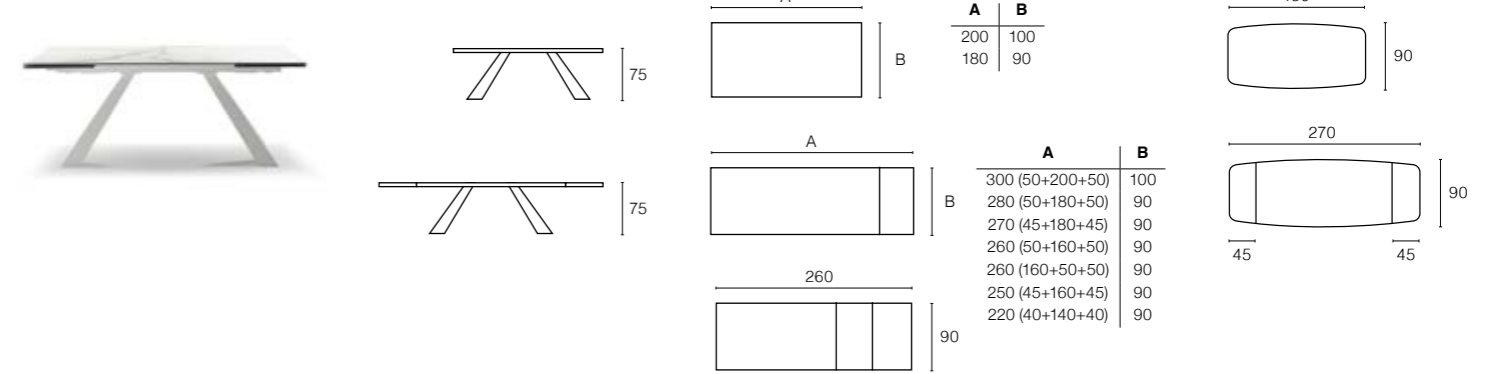

Estructura

METAL



Blanco Antracita Ral 7043 Negro Industry Corten Bronce

Sobres

CRISTAL



Trasparente Extrablanco Brillo Antracita Ral 7043 Brillo

Sobres

LAMINADO



Piedra Blanco Calacatta Piedra Marrón Piedra Marrón Oscuro Imperial Negro Sahara Negro Roble Natural Anudado Roble Cognac Anudado Cemento Blanco Cemento Gris Claro Cemento Antracita Cemento Spazzolato Gris Claro Cemento Spazzolato Gris Oscuro

MELAMINA



Nogal Cotto Roble Natural Anudado Roble Cognac Anudado Cemento Cepillado Gris Claro Cemento Cepillado Gris Oscuro

ROBLE CHAPADO



Roble Natural Roble Tinte Nogal Termotratado

ROBLE MACIZO



Roble Natural Roble Tinte Nogal Termotratado

CERÁMICA Mate



Negro Desire Bocciaurato Negro Sahara Óxido Marrón Blanco Calacatta Piedra de Savoia Grigia Piedra de Savoia Antracita Óxido Negro Blanco

CERÁMICA Brillante



Blanco Calacatta Oro Negro Desire Marrón Emperador Piedra Gris

Mecanismo COVER PLUS



Mecanismo SYNCRO



MESA **CERAMICA 1** - Extensible

Ver fotografías en páginas 25

**Combinaciones**

Patatas METAL		Sobres CERÁMICA				
Blanco	Efecto Mármol Blanco	Efecto Mármol Calacatta	Gris Antracita	Gris	Efecto Mármol Gris	Efecto Mármol Negro Portoro

MESA **WIN** - Extensible

Ver fotografías en páginas 43

**Estructura METAL**

Blanco	Antracita Ral 7043	Negro Industry	Corten	Bronce

MESA **DYLAN** - Extensible

Ver fotografías en páginas 47

**Combinaciones**

Patatas METAL		Sobres CERÁMICA		
Blanco	Efecto Mármol Blanco	Gris Antracita	Efecto Mármol Gris	Efecto Mármol Negro Portoro

**Sobres**

CRISTAL	LAMINADO								
Extrablanco Brillo	Antracita Ral 7043 Brillo	Piedra Blanco Calacatta	Piedra Marrón	Piedra Marrón Oscuro	Imperial Negro	Sahara Negro	Cemento Blanco	Cemento Gris Claro	Cemento Antracita

MESA **TOLA** - Extensible

Ver fotografías en páginas 61

**Patatas**

MADERA		METAL	
31 Roble Natural	34 Roble Tostado	07 Negro Mate	19 Negro Industrial

**Sobre**

MADERA	
31 Roble Natural	34 Roble Tostado

VITROCERÁMICA MATE

Negro Desire Bocciardato	Negro Sahara	Óxido Marrón	Blanco Calacatta	Piedra de Savoia Grigia	Piedra de Savoia Antracita	Óxido Negro	Blanco

VITROCERÁMICA BRILLANTE

Blanco Calacatta Oro	Negro Desire	Marrón Emperador	Piedra Gris

MESAS **THOR** - Fija y Extensible

Ver fotografías en páginas 51

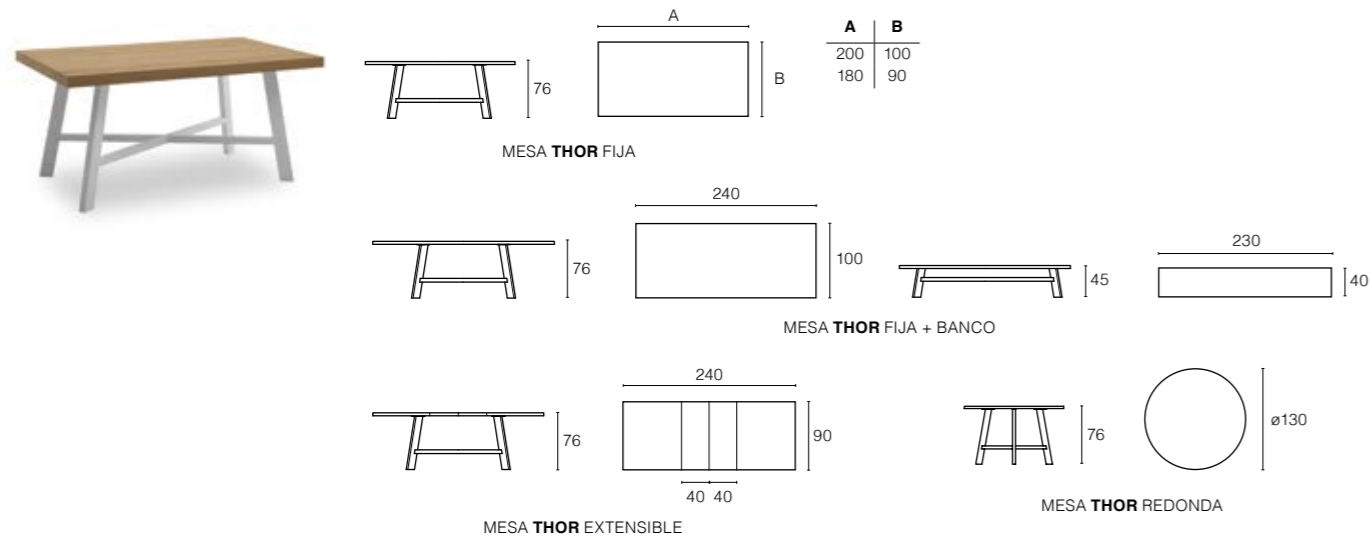

### Patas y Estructura

#### ACERO PINTADO

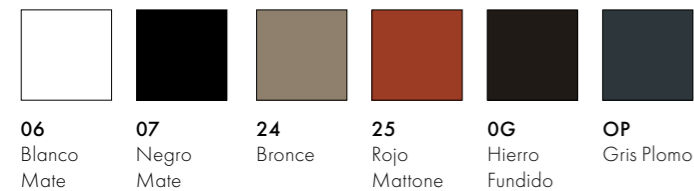

#### CERÁMICA

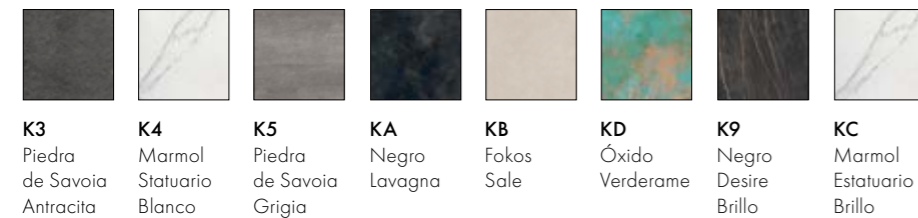

#### CLEAF

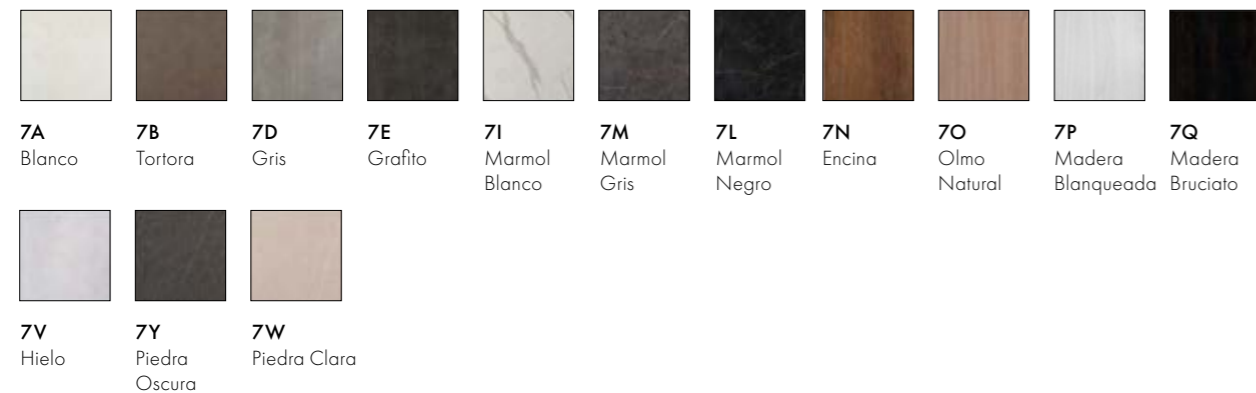

### Sobre

#### MADERA



MESA **XL** - Extensible

Ver fotografías en páginas 67

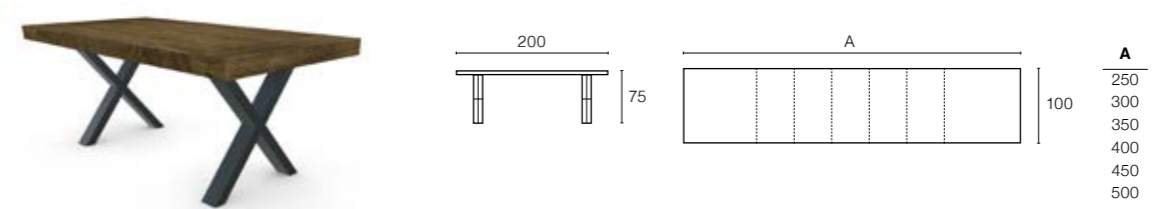

### Combinaciones

Patas y Sobre MELAMINA

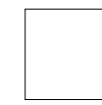

Blanco

Patas y Sobre MELAMINA



Roble Natural Anudado

Patas MELAMINA



Negro

Sobres MELAMINA



Roble Cognac Anudado



Nogal Termocotto

MESA **RECORD LIVING** - Fija

Ver fotografías en páginas 71

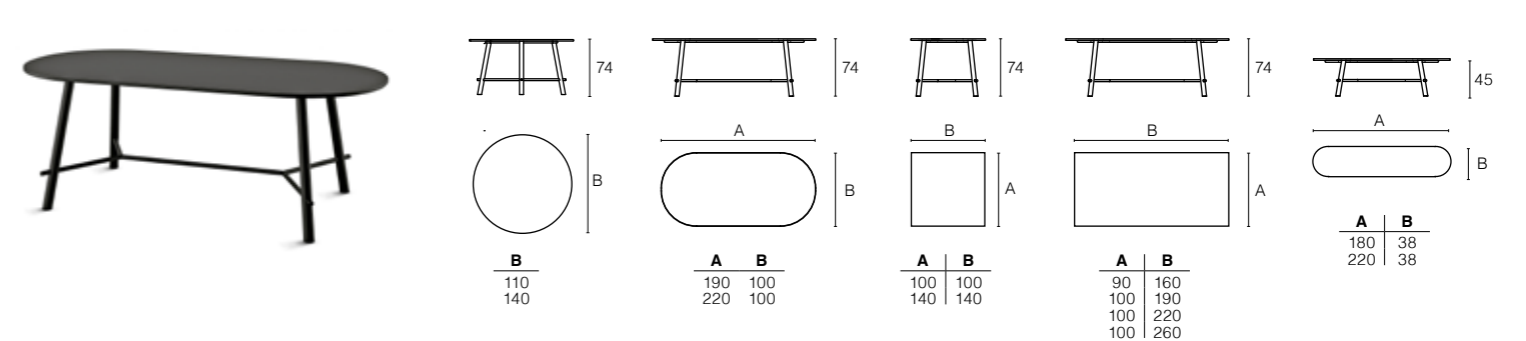

### Patas

#### METAL



**20**  
Blanco Gofrado

**03**  
Negro Gofrado

#### MADERA



**ROVPN**  
Roble Natural

**ROTA73**  
Roble Lacado Blanco

**ROTA04**  
Roble Lacado Negro

### Sobre

#### MADERA



**RH03**  
Roble Natural

**RHB**  
Roble Negro

#### FENIX NTM



**FX01**  
Blanco

**FX02**  
Negro

**FX03**  
Antracita

**FX05**  
Gris Claro



# Acabados

## MESAS

MESA **SOHO** - Fija

Ver fotografías en páginas 75

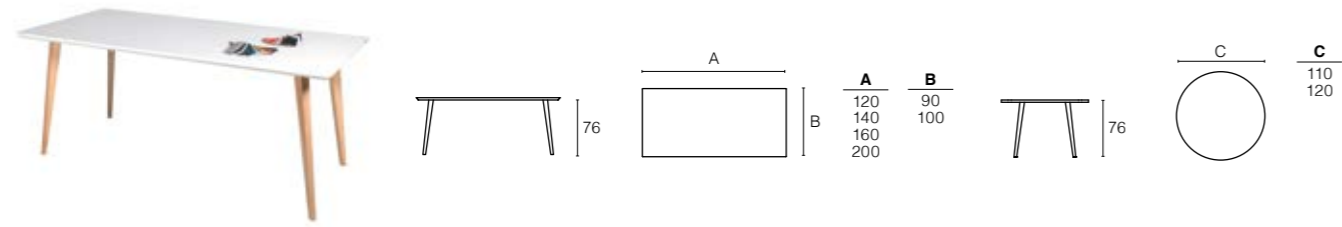

**Patas**

MADERA



Blanco Roble Nogal Roble Anudado Gris Antracita

**Sobres**

MADERA



Blanco Roble Nogal Roble Anudado

MESA **JET** - Extensible

Ver fotografías en páginas 81

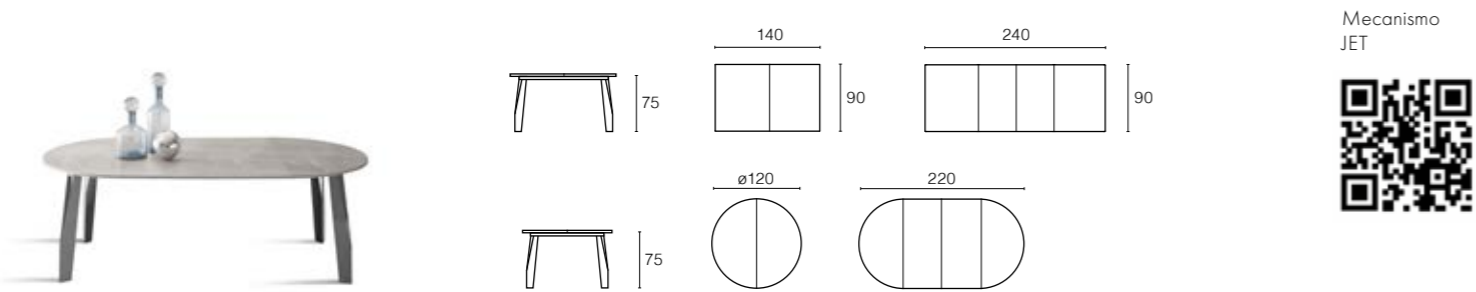

**Estructura**

METAL



Blanco Antracita Ral 7043 Negro Industry Corten Bronce

**Sobres**

MELAMINA



Nogal Termocotto Roble Natural Anudado Roble Cognac Anudado Cemento Cepillado Gris Claro Cemento Cepillado Gris Oscuro

MESA **LOKI** - Fija

Ver fotografías en páginas 89

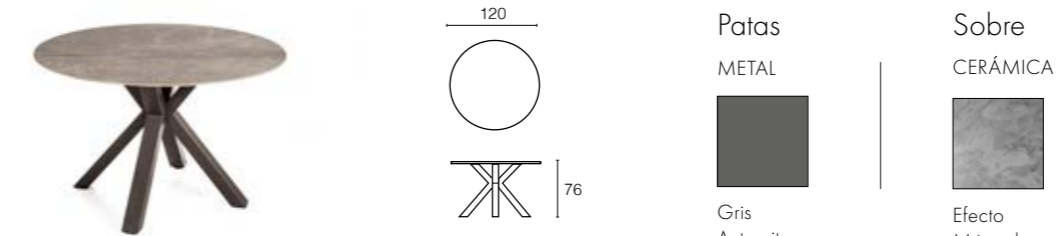

**Patas**

METAL



Gris Antracita

**Sobre**

CERÁMICA



Efecto Mármol Gris

MESA **APPLE** - Extensible

Ver fotografías en páginas 85

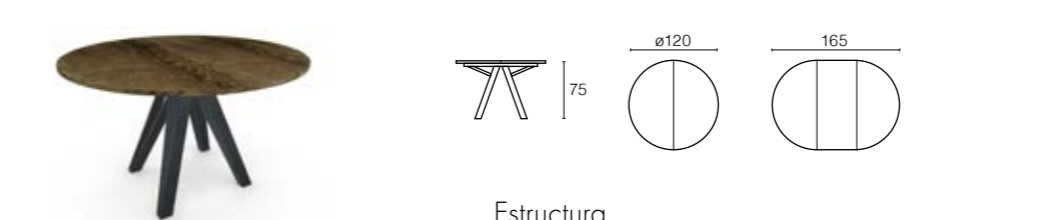

**Estructura**

METAL



Blanco Antracita Ral 7043 Negro Industry Corten Bronce

**Sobres**

CERÁMICA MATE (Solo Sobres)

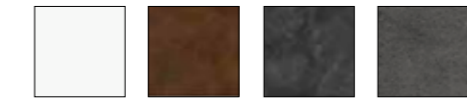

Blanco Óxido Marrón Óxido Negro Piedra de Savoia Antracita

LAMINADO (Extensiones para sobres cerámica)

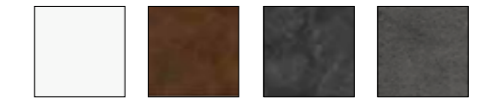

Blanco Óxido Marrón Óxido Negro Piedra de Savoia Antracita

MELAMINA (Sobres y Extensiones)



Blanco Antracita Negro Cemento Cepillado Gris Oscuro Roble Natural Anudado Roble Cognac Anudado Nogal Termotratado

MESA **OTTO** - Fija y Extensible

Ver fotografías en páginas 91



### Dimensiones

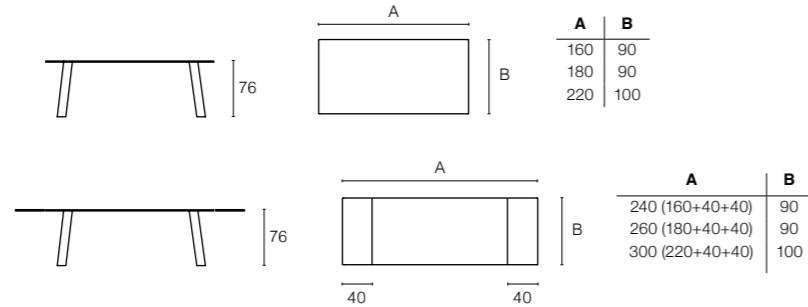

### Patas

#### ACERO PINTADO



- 06** Blanco Mate
- 07** Negro Mate
- 24** Bronce
- 25** Rojo Mattone
- OP** Gris Plomo Opaco

### Sobre

#### CLEAF



- 7A** Blanco
- 7B** Tortora
- 7D** Gris
- 7E** Grafito
- 7I** Marmol Blanco
- 7M** Marmol Gris
- 7L** Marmol Negro
- 7N** Encina
- 7O** Olmo Natural
- 7P** Madera Blanqueada
- 7Q** Madera Bruciato
- 7V** Hielo

#### CLEAF



- 7Y** Piedra Oscura
- 7W** Piedra Clara

#### CERÁMICA



- K3** Piedra de Savoia Antracita
- K4** Marmol Statuario Blanco
- K5** Piedra de Savoia Grigia
- KA** Negro Lavagna
- KB** Fokos Sale
- KD** Óxido Verderame

MESAS **FUSION** - Fija y Extensible

Ver fotografías en páginas 97

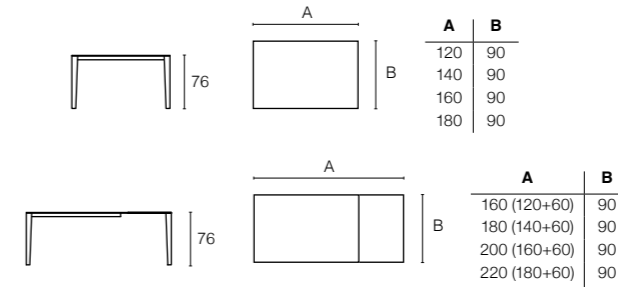

### Patas y Estructura

#### ALUMINIO PINTADO

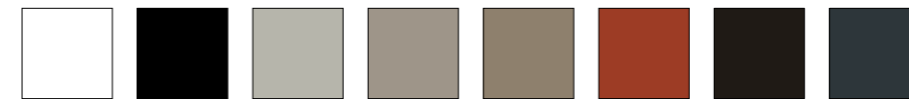

- 06** Blanco Mate
- 07** Negro Mate
- 18** Gris Plata
- 22** Tortora
- 24** Bronce
- 25** Rojo Mattone
- 0G** Hierro Fundido
- OP** Gris Plomo

### Sobre

#### MADERA



- 35** Roble Bruciato
- 38** Roble Natural
- 39** Roble Tostado

#### CERÁMICA



- K3** Piedra de Savoia Antracita
- K4** Marmol Statuario Blanco
- K5** Piedra de Savoia Grigia
- KA** Negro Lavagna
- KB** Fokos Sale
- KD** Óxido Verderame

#### CRISTAL



- 66** Extrablanco Brillo
- 67** Extrablanco Mate

#### CLEAF



- 7A** Blanco
- 7B** Tortora
- 7D** Gris
- 7E** Grafito
- 7I** Marmol Blanco
- 7M** Marmol Gris
- 7L** Marmol Negro
- 7N** Encina
- 7O** Olmo Natural
- 7P** Madera Blanqueada
- 7Q** Madera Bruciato



- 7V** Hielo
- 7Y** Piedra Oscura
- 7W** Piedra Clara

MESA **DIAMANTE** - Fija y Extensible

Ver fotografías en páginas 101

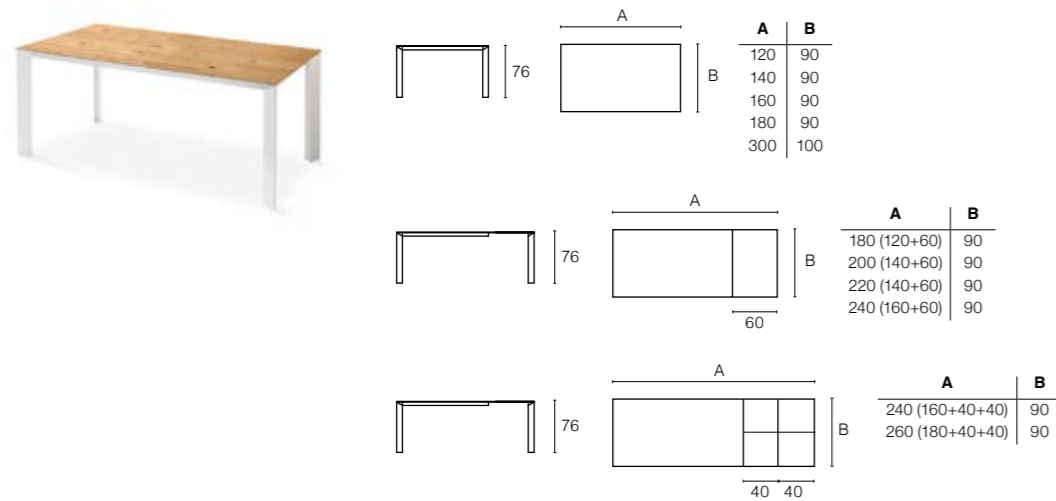

### Patas y Estructura

#### ALUMINIO PINTADO

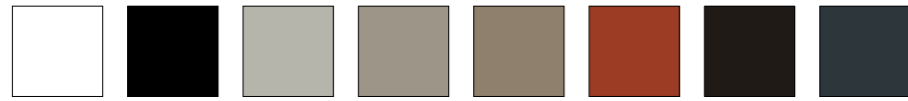

- 06**  
Blanco Mate
- 07**  
Negro Mate
- 18**  
Gris Plata
- 22**  
Tortora
- 24**  
Bronce
- 25**  
Rojo Mattone
- 0G**  
Hierro Fundido
- 0P**  
Gris Plomo

### Sobre

#### MADERA



- 35**  
Roble Bruciato
- 38**  
Roble Natural
- 39**  
Roble Tostado

#### CERÁMICA



- K3**  
Piedra de Savoia Antracita
- K4**  
Marmol Statuario Blanco
- K5**  
Piedra de Savoia Grigia
- KA**  
Negro Lavagna
- KB**  
Fokos Sale
- KD**  
Óxido Verderame

#### CRISTAL



- 62**  
Negro Brillo
- 66**  
Extrablanco Brillo
- 67**  
Extrablanco Mate

#### CLEAF



- 7A**  
Blanco
- 7B**  
Tortora
- 7D**  
Gris
- 7E**  
Grafito
- 7I**  
Marmol Blanco
- 7M**  
Marmol Gris
- 7L**  
Marmol Negro
- 7N**  
Encina
- 7O**  
Olmo Natural
- 7P**  
Madera Blanqueada
- 7Q**  
Madera Bruciato



- 7V**  
Hielo
- 7Y**  
Piedra Oscura
- 7W**  
Piedra Clara

MESA **DROP - KRONO**

Ver fotografías en páginas 107 - 123

MESA DROP - Extensible

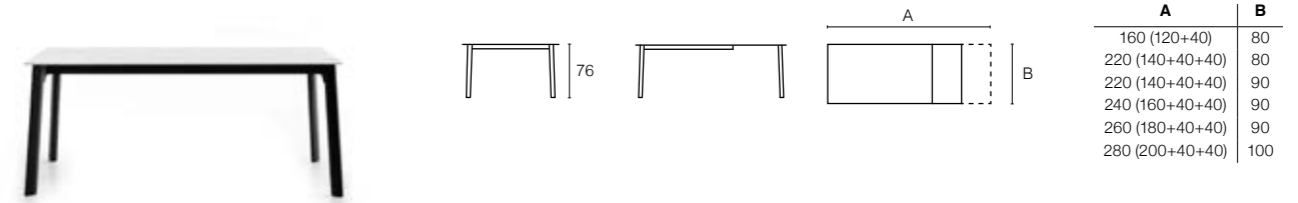

MESA KRONO - Extensible

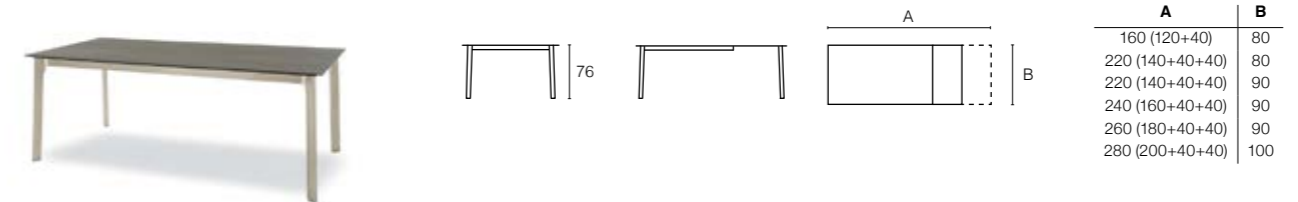

### Patas y Estructura

#### ACERO PINTADO (KRONO) - ALUMINIO PINTADO (DROP)



- 06**  
Blanco Mate
- 07**  
Negro Mate
- 18**  
Gris Plata
- 22**  
Tortora
- 24**  
Bronce
- 25**  
Rojo Mattone
- 0G**  
Hierro Fundido
- 0P**  
Gris Plomo

### Sobre

#### MELAMINA



- 8F**  
Blanco Mate
- 8L**  
Gris Grafito Mate
- 8S**  
Roble Blanco
- 8U**  
Tortora
- MA**  
Hierro Satinado

#### MADERA



- 35**  
Roble Bruciato
- 38**  
Roble Natural
- 39**  
Roble Tostado

#### CERÁMICA



- K3**  
Piedra de Savoia Antracita
- K4**  
Marmol Statuario Blanco
- K5**  
Piedra de Savoia Grigia
- KA**  
Negro Lavagna
- KB**  
Fokos Sale
- KD**  
Óxido Verderame

#### CRISTAL



- 67**  
Extrablanco Mate

#### CLEAF



- 7A**  
Blanco
- 7B**  
Tortora
- 7D**  
Gris
- 7E**  
Grafito
- 7I**  
Marmol Blanco

#### CLEAF



- 7M**  
Marmol Gris
- 7L**  
Marmol Negro
- 7N**  
Encina
- 7O**  
Olmo Natural
- 7P**  
Madera Blanqueada
- 7Q**  
Madera Bruciato
- 7V**  
Hielo
- 7Y**  
Piedra Oscura
- 7W**  
Piedra Clara



MESA **COMBO** - Extensible

Ver fotografías en páginas 127

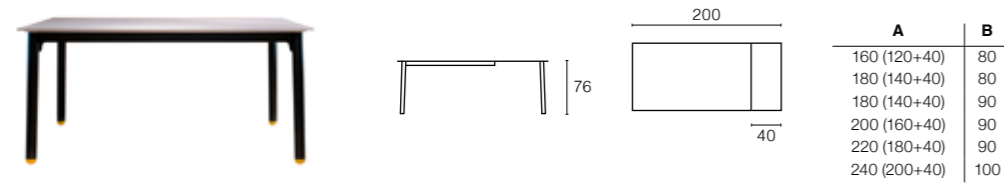

### Patas y Estructura

#### ALUMINIO PINTADO

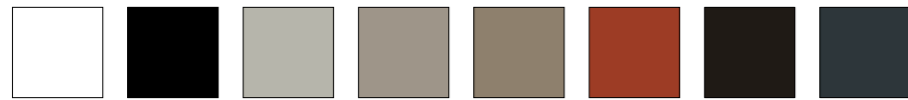

- 06** Blanco Mate
- 07** Negro Mate
- 18** Gris Plata
- 22** Tortora
- 24** Bronce
- 25** Rojo Mattone
- 0G** Hierro Fundido
- OP** Gris Plomo Opaco

#### POLIPROPILENO\*

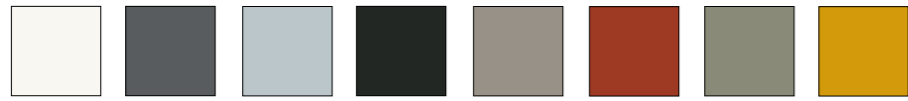

- E1** Blanco
- E3** Gris Grafito
- E4** Gris Claro
- E7** Negro
- E9** Tortora
- EG** Rojo Mattone
- EF** Verde Oliva
- EE** Amarillo

#### MADERA



- 35** Roble Bruciato
- 38** Roble Natural
- 39** Roble Tostado

### Sobre

#### MELAMINA



- 8F** Blanco Mate
- 8L** Gris Grafito Mate
- 8S** Roble Blanco
- 8U** Tortora
- MA** Hierro Satinado

#### CERÁMICA

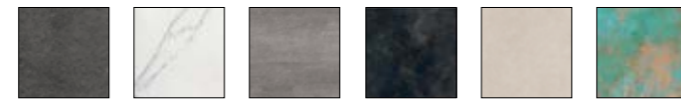

- K3** Piedra de Savoia Antracita
- K4** Marmol Statuario Blanco
- K5** Piedra de Savoia Grigia
- KA** Negro Lavagna
- KB** Fokos Sale
- KD** Óxido Verderame

#### CRISTAL



- 67** Extrablanco Mate

#### CLEAF



- 7A** Blanco
- 7B** Tortora
- 7D** Gris
- 7E** Grafito
- 7I** Marmol Blanco

#### CLEAF



- 7M** Marmol Gris
- 7L** Marmol Negro
- 7N** Encina
- 7O** Olmo Natural
- 7P** Madera Blanqueada
- 7Q** Madera Bruciato
- 7V** Hielo
- 7Y** Piedra Oscura
- 7W** Piedra Clara

MESA **PRANZO** - Extensible

Ver fotografías en páginas 133

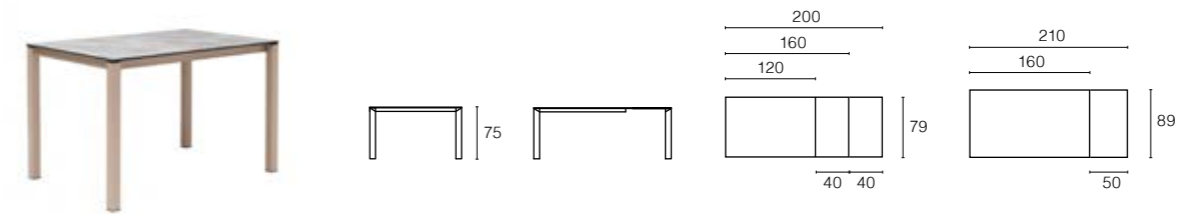

### Patas

#### METAL



- VB** Blanco
- VT** Tortora
- VA** Antracita

### Sobres

#### ESTRATIFICADO HPL

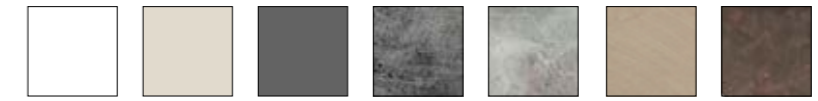

- 10** Blanco
- 15** Tortora
- 81** Antracita
- 87** Efecto Cemento
- 90** Efecto Piedra
- 92** Gris Tortora Efecto Espátula
- 573** Corten

MESA-CONSOLA **MARVEL - MARVEL+**

Ver fotografías en páginas 143 - 147

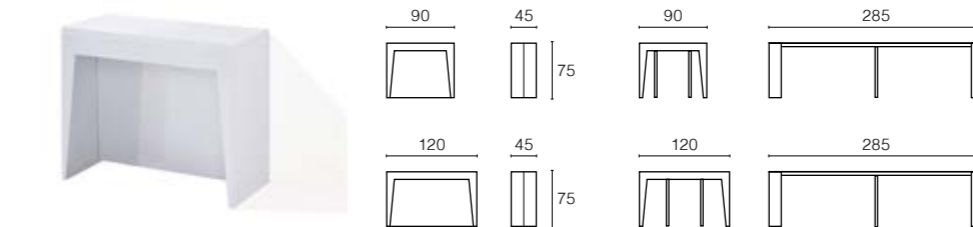

**MARVEL**



**MARVEL+**

### Combinaciones

#### Estructura METAL

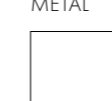

Blanco

#### Estructura METAL



Negro

#### Sobres LAMINADO



Blanco Mate

#### Sobres LAMINADO



Negro Carbón

#### Marmol Blanco



Marmol Blanco

#### Nogal



Nogal

#### Gris Tortora



Gris Tortora

#### Nogal Ardesia



Nogal Ardesia

#### Estructura METAL



Gris Tortora

#### Sobres LAMINADO



Gris Tortora

#### Estructura METAL



Gris Ardesia

#### Estructura METAL



Gris Ardesia

#### Sobres LAMINADO



Gris Ardesia

#### Cemento



Cemento

\*Nota: Los elementos en Polipropileno de color oscuro pueden mostrar sombras o pequeñas imperfecciones como característica estándar.

# Acabados

## MESAS

CONSOLA-ESCRITORIO **BUREAU**

Ver fotografías en páginas 153



### Consola

LAMINADO

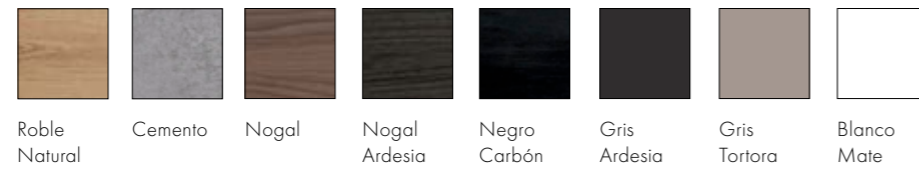

### Combinaciones Estanteria



MESA-ESCRITÓRIO **PLANA**

Ver fotografías en páginas 157

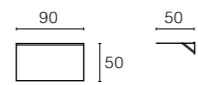

### Acabados

ALUMINIO

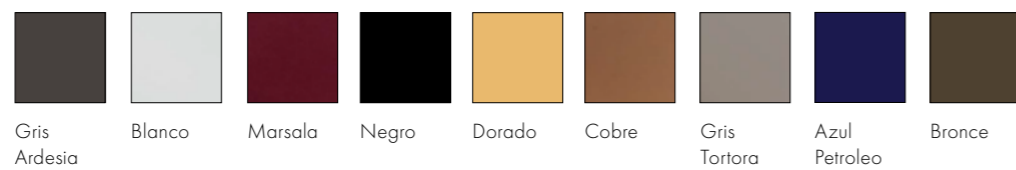

MESA-CONSOLA **ERMES**

Ver fotografías en páginas 151

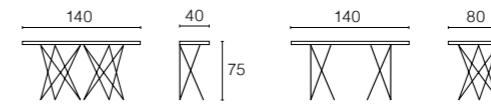

### Combinaciones

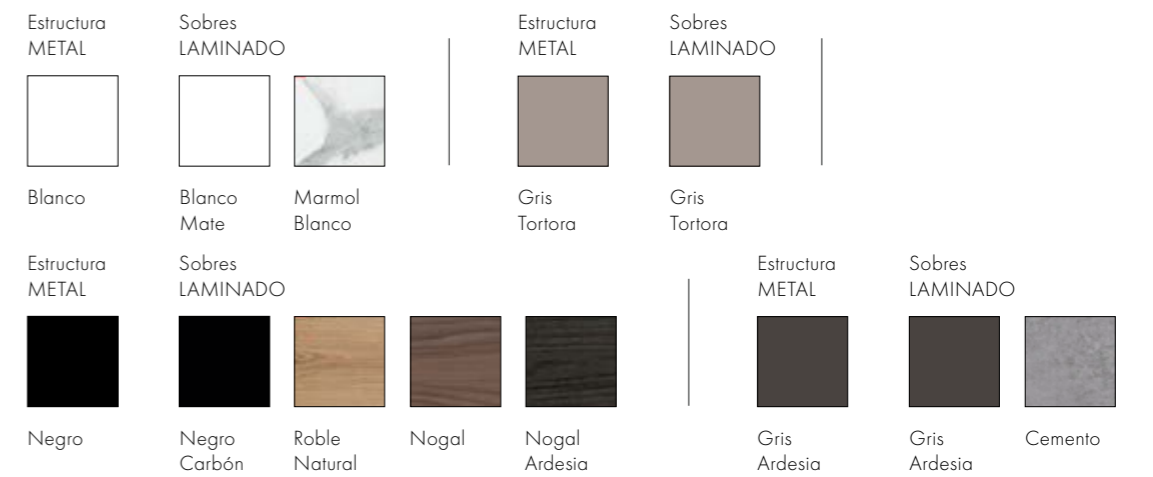

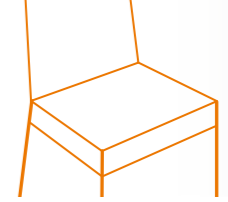

SILLAS **FLUID - BRAND - BRANCH - KILT - CRASH - DUKE - TRAFIC**  
TABURETES **KILT - KIDS**

Ver fotografías en páginas 177 - 167 - 169 - 171 - 179 - 161 - 163  
171 - 238





**FLUID**



**BRAND**

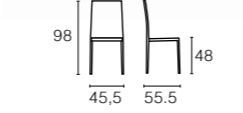

**BRANCH**

**KILT**



**CRASH**

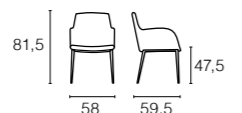

**DUKE A**

**DUKE B**



**TRAFIC**





**TABURETE KILT**



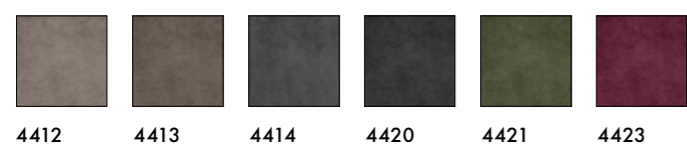

**TABURETE KIDS**

Estructura i Patas

TELA VINTAGE SOFT TOUCH

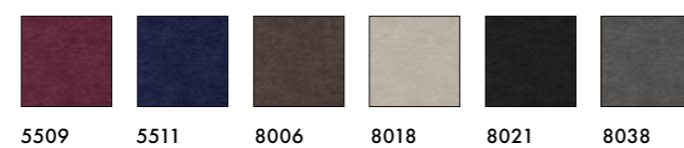

TELA ROMEO



ECOPIEL ARGENTINA

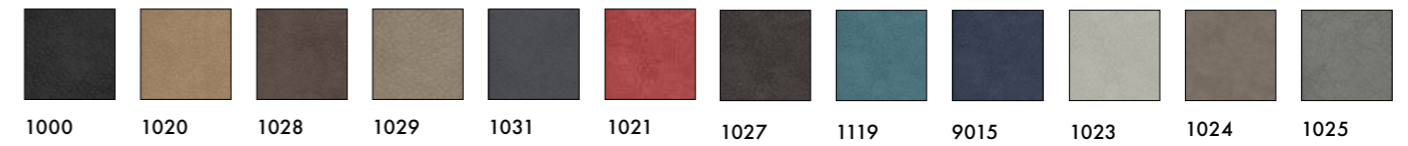

PIEL FLOR

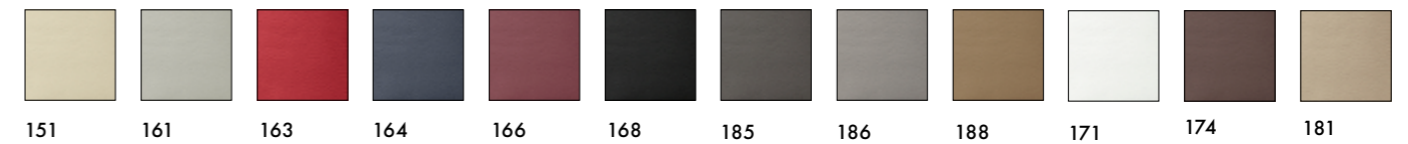

ECOPIEL (Solo BRAND, KILT y KIDS)



Patas

MADERA (Solo TRAFIC)

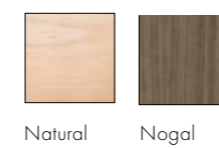

METAL

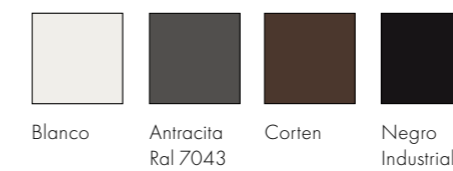



METAL (Solo DUKE y BRANCH)

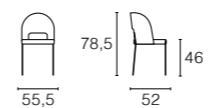

SILLA Y TABURETE **GRETA**

Ver fotografías en páginas 165

Patas  
METAL

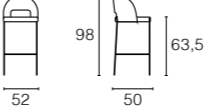
Negro

Asiento  
TAPIZADO

Mostaza   Gris   Gris Claro   Terracota

SILLA **BLA BLA**

Ver fotografías en páginas 173



Asiento y patas  
ECOPIEL

Antracita   Blanco   Capuccino   Negro   Tortora

TELA VINTAGE SOFT TOUCH

4412 Tortora   4413 Café   4414 Antracita

# Acabados

## SILLAS Y TABURETES

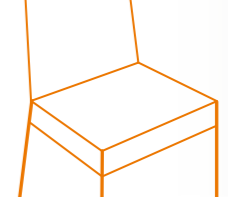

### SILLA BLOB

Ver fotografías en páginas 175

**Patas METAL**  
Negro

**Asiento ECOPIEL**  
Antracita Blanco Negro

**TELA VINTAGE SOFT TOUCH**  
4412 Tortora 4413 Café 4414 Antracita

### SILLA Y TABURETE BRIGITTE

Ver fotografías en páginas 181

**Patas METAL**  
Negro

**Asiento ECOPIEL**  
Tortora Vintage Marrón Vintage Moka Vintage Gris Vintage

### SILLA GIADA

Ver fotografías en páginas 183

**Tapizados CUERO**  
C 102 C 122 C 113 C 120 C 110 C 101 C 137 C 203 C 171

GIADA B GIADA P GIADA BP

### SILLA EVA 1 SOFT

Ver fotografías en páginas 185

**Patas METAL PINTADO**  
02 Gris Aluminio 06 Blanco Mate 07 Negro Mate 18 Gris Plata 22 Tortora 24 Bronce 25 Rojo Mattone 0G Hierro Fundido OP Gris Plomo Mate

**Asiento TELA FLASH**  
F001 F002 F101 F200 F300 F301 F305 F402 F403 F500 F600 F601 F602

**Asiento TELA M.A.M.**  
F700 F705 F707 F800 F804 M001 Beige M002 Biscuit M007 Terracota M013 Verde Azulado M014 Azul M015 Jeans M016 Azul Claro

M019 Perla M021 Verde Claro M023 Malva M027 Ceniza M028 Amarillo M080 Cerezo M105 Rosa Cipria M200 Natur M204 Musgo M205 Antracita M616 Gris

**TELA M.A.M. IDROREPELENTE**  
S018 S021 S024 S080 S101 S130 S800

**TELA M.A.M. INFINITY**  
I100 Marfil I101 Tortora I102 Fango I103 Siena I104 Tronco

I105 Marrón I106 Ocre I107 Rojo I108 Salvia I109 Perla I110 Cielo I111 Cadetto I112 Jeans I113 Azul I114 Gris I116 Antracita I117 Negro

**TELA ANGEL TRICK**  
T101 T221 T301 T302 T303 T304 T306 T400 T406 T701 T702 T703 T704

T801 T803 T204 T405 T602 T900



# Acabados

## SILLAS Y TABURETES

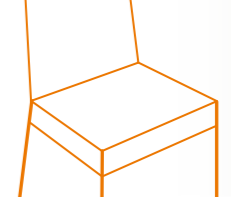

SILLA EVA 1

Ver fotografías en páginas 187



**Patas**

METAL PINTADO

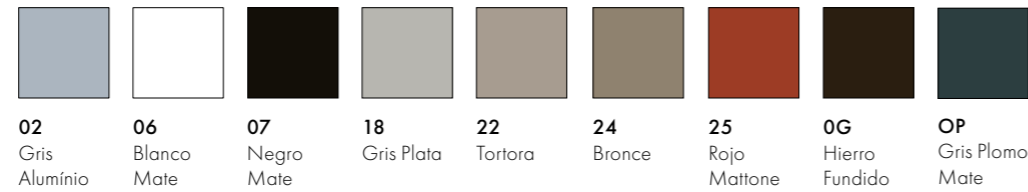

**Asiento**

POLIPROPILENO\*

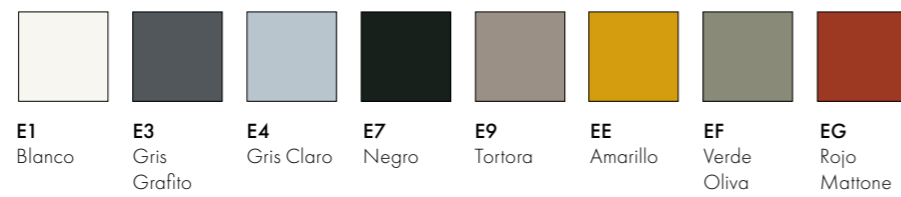

CUERO

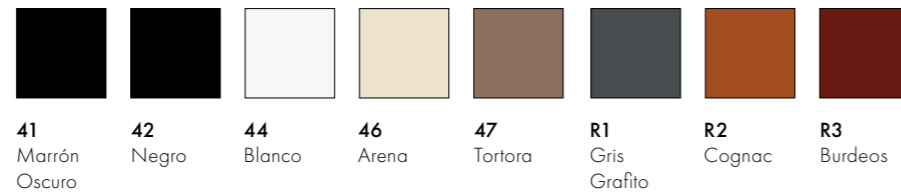

SILLA EVA 5

Ver fotografías en páginas 191



**Patas**

MADERA

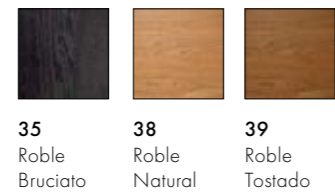

**Asiento**

POLIPROPILENO\*

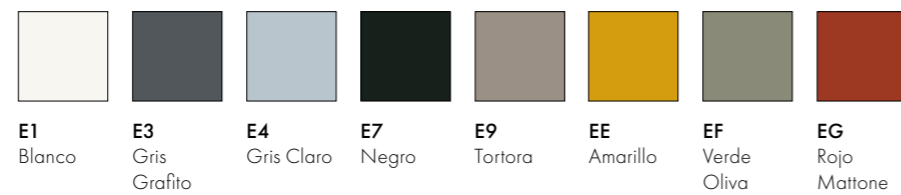

CUERO

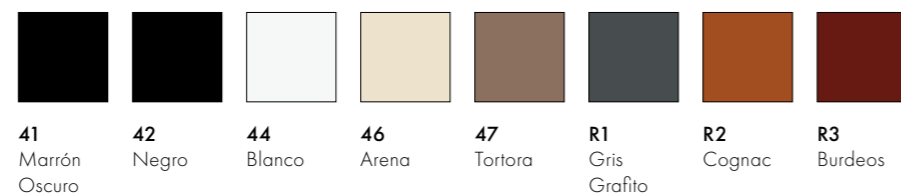

\*Nota: Los elementos en Polipropileno de color oscuro pueden mostrar sombras o pequeñas imperfecciones como característica estándar.

SILLA CLOE 5

Ver fotografías en páginas 193



**Patas**

MADERA

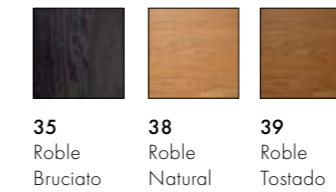

**Tapizado**

TELA ANGEL TRICK



TELA FLASH

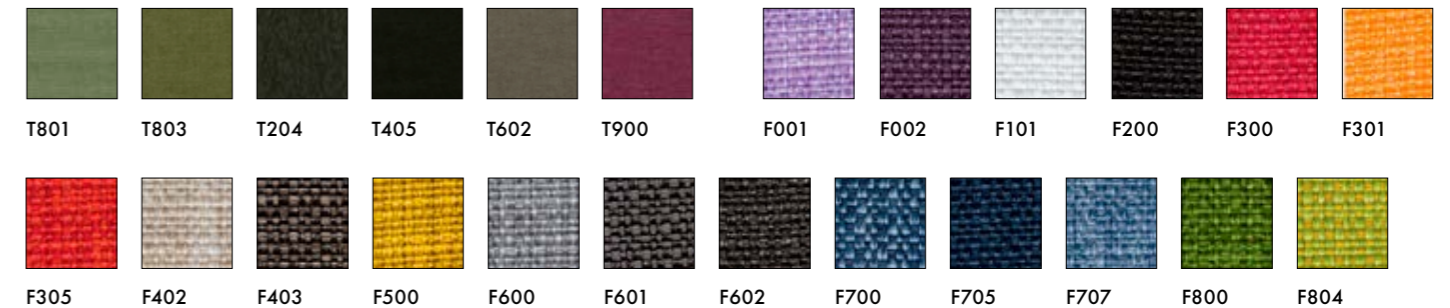

TELA M.A.M.

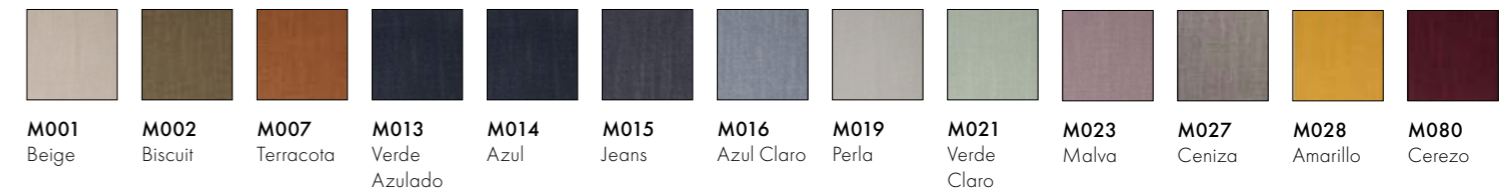

TELA M.A.M.



TELA M.A.M. INFINITY

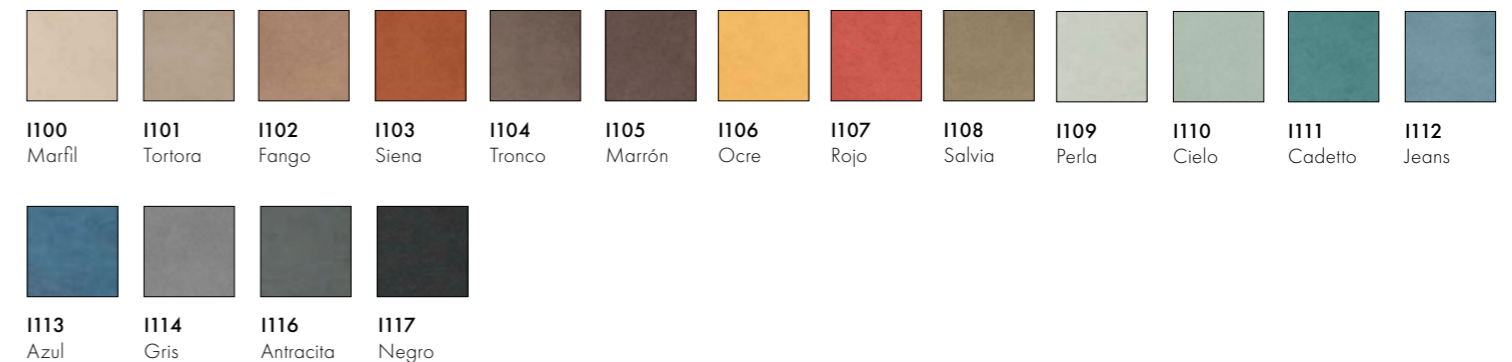

# Acabados

## SILLAS Y TABURETES

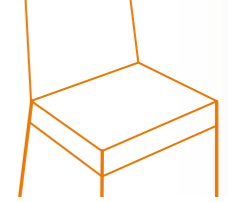

SILLA Y TABURETE **LISA**

Ver fotografías en páginas 195



Estructura

METAL

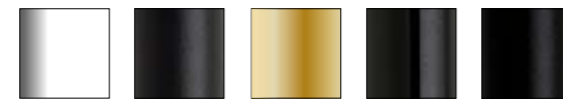

**CR** Cromado  
**VA** Gris Antracita  
**OS** Dorado  
**NL** Níquel Brillante  
**VN** Negro Mate

Asiento

VELVET REPELENTE AL AGUA

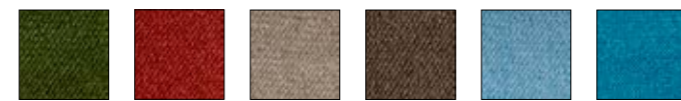

**V4 38** **V4 39** **V4 40** **V4 44** **V4 47** **V4 50**

TELA

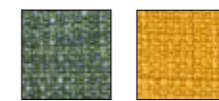

**T5 26** **T5 27**

TELA IGNÍFUGA

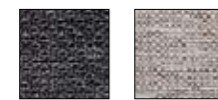

**T3 25** **T6 28**

SÍMIL PIEL



**EP 70** **EP 73** **EP 75**

FABRIC T - Water repellent

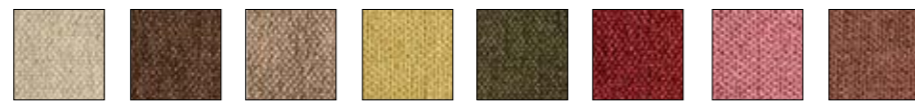

**T9 E2** **T9 E3** **T9 79** **T9 E4** **T9 E5** **T9 78** **T9 85** **T9 E6**

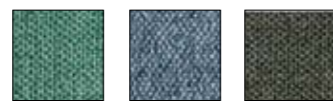

**T9 E7** **T9 80** **T9 E8**

SILLA **ZEBRA POP**

Ver fotografías en páginas 199

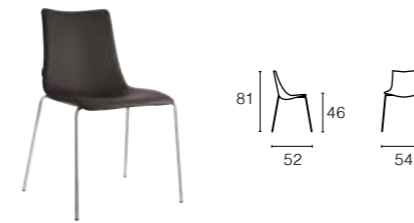

Estructura

METAL

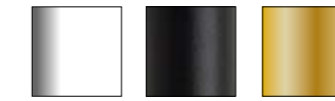

**CR** Cromado  
**VA** Gris Antracita  
**OS** Dorado

Asiento

TELA

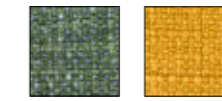

**T5 26** **T5 27**

TELA IGNÍFUGA

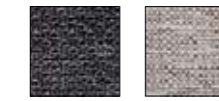

**T3 25** **T6 28**

SÍMIL PIEL



**EP 70** **EP 73** **EP 75**

FABRIC T - Water repellent



**T9 E2** **T9 E3** **T9 79** **T9 E4** **T9 E5** **T9 78** **T9 85** **T9 E6** **T9 E7** **T9 80** **T9 E8**

SILLA Y TABURETE **NATURAL ZEBRA POP**

Ver fotografías en páginas 201



Patas

MADERA



**FN** Haya Natural  
**FS** Haya Blanqueada  
**FW** Haya Marrón Oscuro

Asiento

TELA

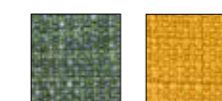

**T5 26** **T5 27**

TELA IGNÍFUGA



**T3 25** **T6 28**

SÍMIL PIEL



**EP 70** **EP 73** **EP 75**

FABRIC T - Water repellent

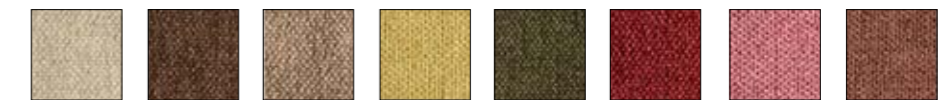

**T9 E2** **T9 E3** **T9 79** **T9 E4** **T9 E5** **T9 78** **T9 85** **T9 E6**



**T9 E7** **T9 80** **T9 E8**



**NATURAL ZEBRA POP BAR**

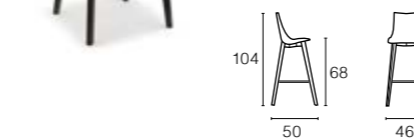

**NATURAL ZEBRA POP KITCHEN**

# Acabados

## SILLAS Y TABURETES

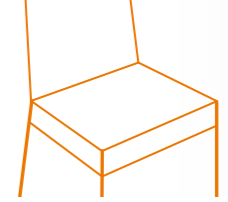

### BUTACA TATA

Ver fotografías en páginas 203

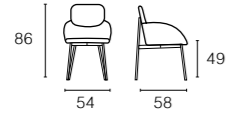

#### Estructura

##### METAL

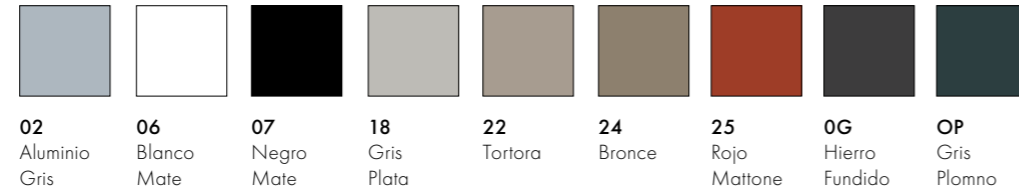

#### Tapizado

##### TELA FLASH



##### TELA M.A.M.

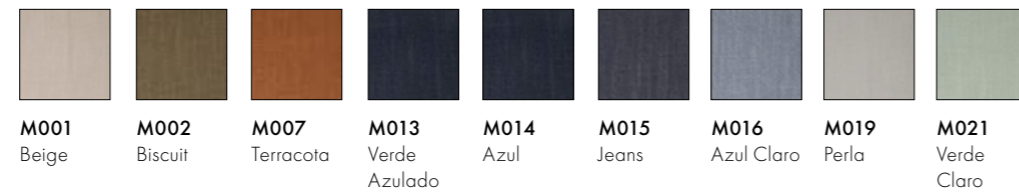

##### TELA M.A.M. INFINITY



##### ECOPELL

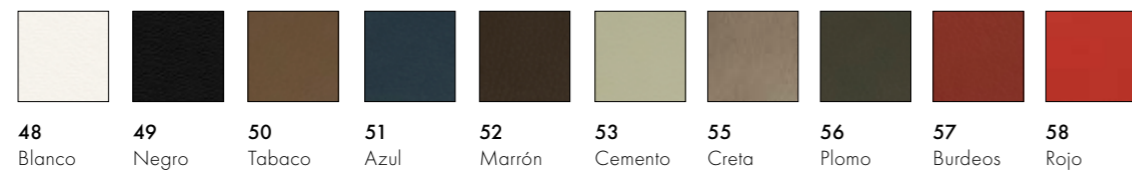

### SILLA CANOVA

Ver fotografías en páginas 219



#### Estructura

##### POLIPROPILENO\*

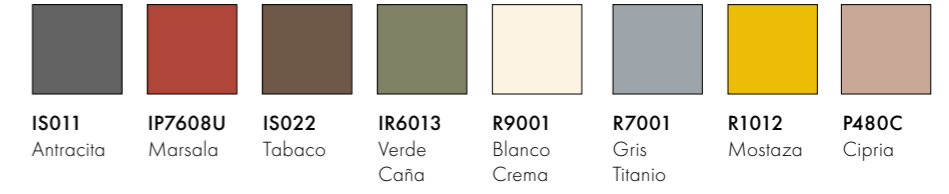

#### Asiento

##### TELA FLASH



### SILLA HUG

Ver fotografías en páginas 223

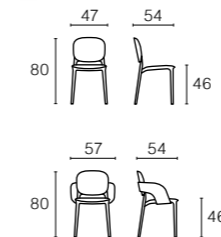

#### Estructura

##### TECNOPLÍMERO\*

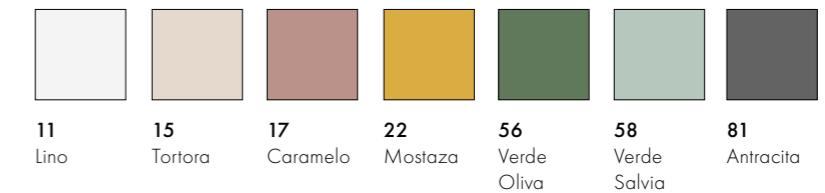

#### Tapizados

##### FABRIC T - Water repellent



##### ACRYLIC A6 - Water repellent - Stain resistant

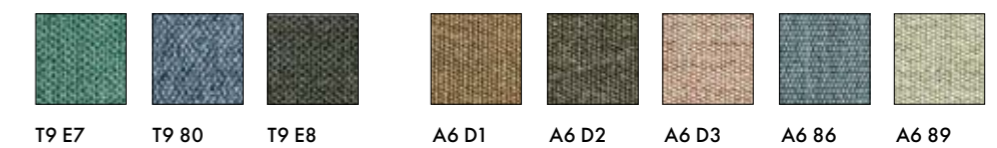

\*Nota: Los elementos en Polipropileno de color oscuro pueden mostrar sombras o pequeñas imperfecciones como característica estándar.

SILLA Y TABURETE **TATA - TATA YOUNG**

Ver fotografías en páginas 205 - 215

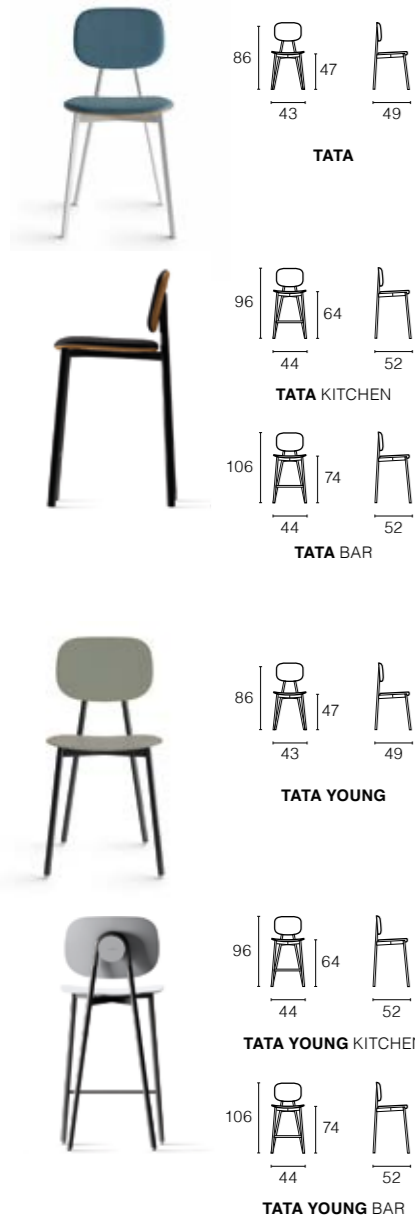

Estructura

METAL PINTADO

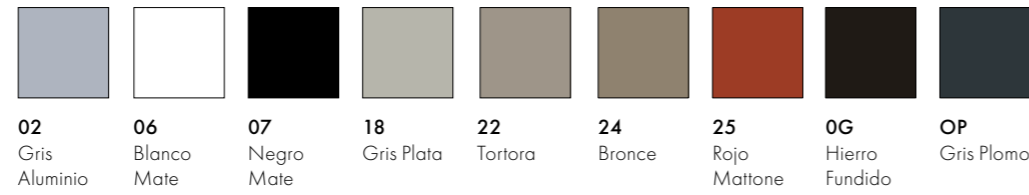

Asiento

POLIPROPILENO\*



MADERA (TATA)

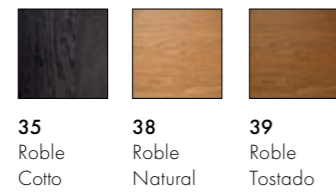

MADERA (TATA YOUNG)

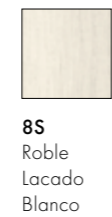

TELA ANGEL TRICK



TELA FLASH

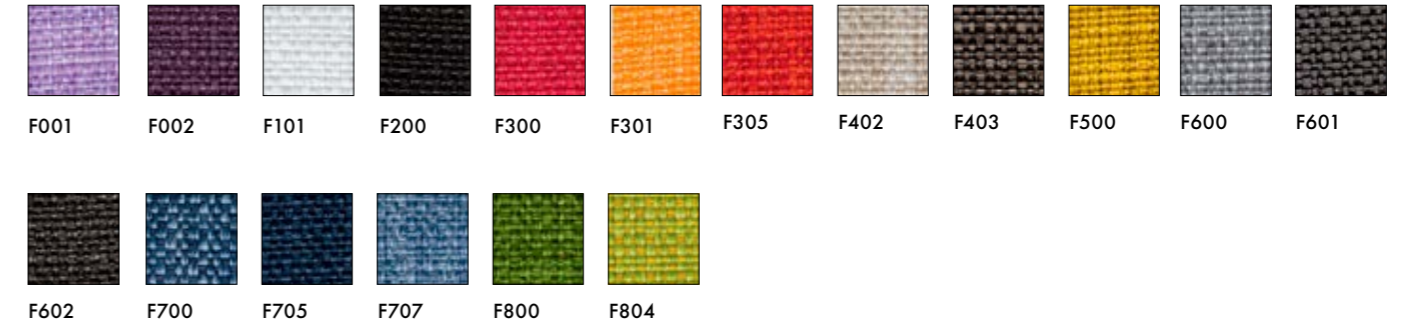

TELA M.A.M.

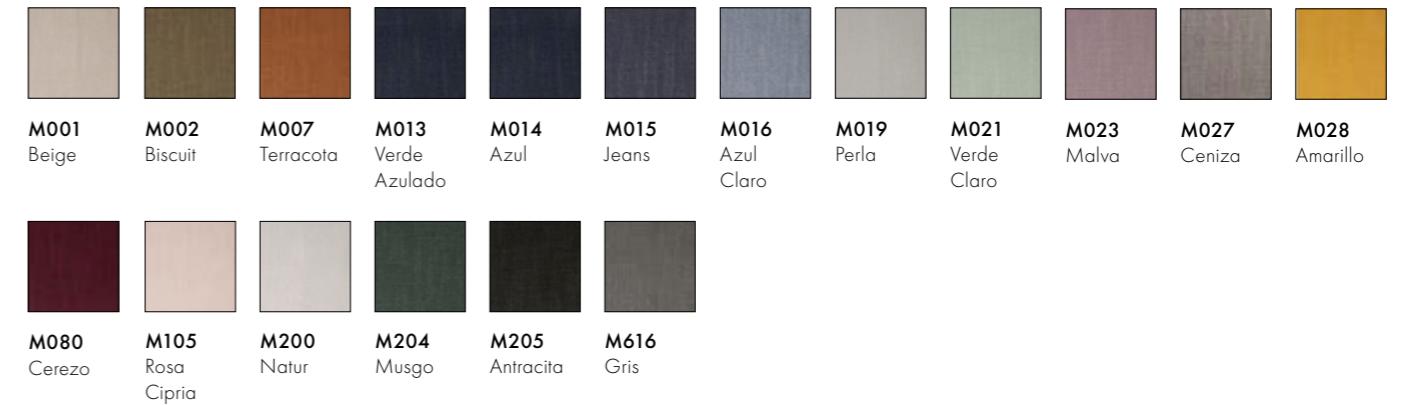

TELA M.A.M. - Idrorepelente

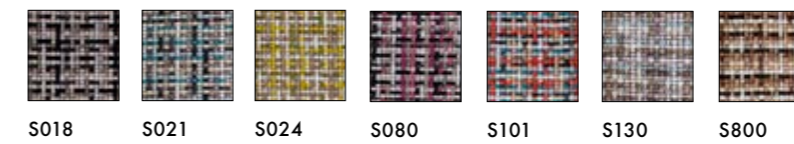

TELA M.A.M. INFINITY

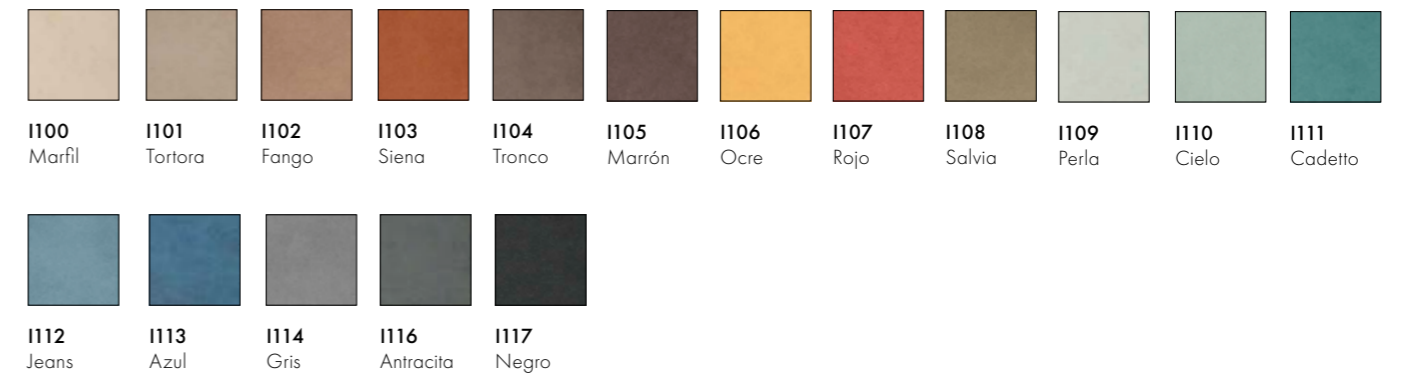

\*Nota: Los elementos en Polipropileno de color oscuro pueden mostrar sombras o pequeñas imperfecciones como característica estándar.

SILLA **TIPA**

Ver fotografías en páginas 225

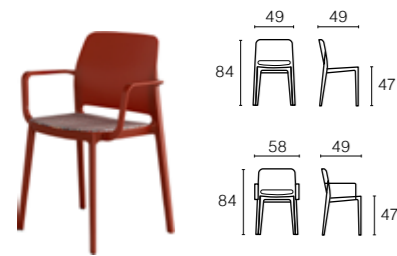

Estructura

TECNOPOLÍMERO\*



**E1** Blanco **E3** Grafito **E4** Gris Chiaro **E7** Negro **E9** Tortora **EE** Amarillo **EF** Verde Oliva **EG** Rojo Mattone

Tapizado (solo cojín asiento)

TELA ANGEL TRICK



**T101** **T221** **T301** **T302** **T303** **T304** **T306** **T400**



**T406** **T701** **T702** **T703** **T704** **T801** **T803** **T204** **T405** **T602** **T900**

TELA FLASH



**F001** **F002** **F101** **F200** **F300** **F301** **F305** **F402** **F403** **F500** **F600** **F601** **F602**

TELA M.A.M.



**F700** **F705** **F707** **F800** **F804** **M001** Beige **M002** Biscuit **M007** Terracota **M013** Verde Azulado **M014** Azul **M015** Jeans **M016** Azul Claro



**M019** Perla **M021** Verde Claro **M023** Malva **M027** Ceniza **M028** Amarillo **M080** Cerezo **M105** Rosa Cipria **M200** Natur **M204** Musgo **M205** Antracita **M616** Gris

TELA M.A.M. INFINITY



**I100** Marfil **I101** Tortora **I102** Fango **I103** Siena **I104** Tronco **I105** Marrón **I106** Ocre **I107** Rojo **I108** Salvia **I109** Perla **I110** Cielo **I111** Cadetto **I112** Jeans

TELA M.A.M. - Idrorepelente



**I113** Azul **I114** Gris **I116** Antracita **I117** Negro **S018** **S021** **S024** **S080** **S101** **S130** **S800**

SILLA Y TABURETE **PURE LOOP MONO**

Ver fotografías en páginas 235

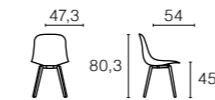

**PURE LOOP WOODEN**



**PURE LOOP RETRO**



**PURE LOOP 4LEGS**

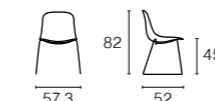

**PURE LOOP SLEDGE**



**PURE LOOP 4 Ruedas**

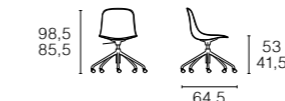

**PURE LOOP 5 Ruedas**

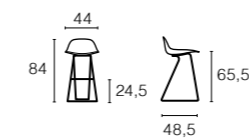

TABURETE **PURE LOOP DANDY KITCHEN**

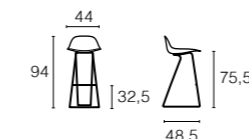

TABURETE **PURE LOOP DANDY BAR**

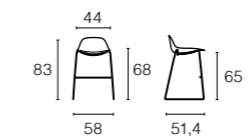

TABURETE **PURE LOOP ROD KITCHEN**

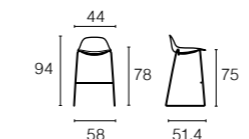

TABURETE **PURE LOOP ROD BAR**

Patas (Sillas)

MADERA (Solo PURE LOOP WOODEN)

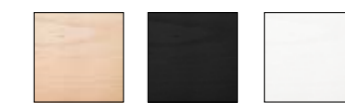

**FGVAN** Haya Natural **FGLP04G** Haya Lacada Negro **FGLP06G** Haya Lacada Blanco

MADERA (Solo PURE LOOP RETRO)

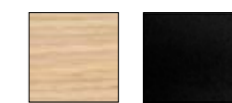

**ROVAN** Roble Natural **ROTA04** Roble Teñido Negro

ALUMINIO



**30** Blanco Mate **00L** Cromado **31** Negro Mate

ACERO



**01** Cromado **514F** Arena **IS503F** Azul **30** Blanco **31** Negro

Asiento (Sillas)

POLIPROPILENO\*

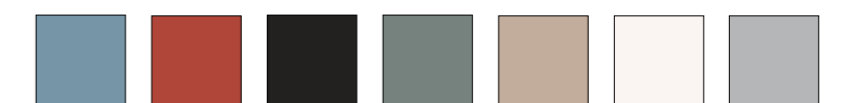

**IS503** Azul **IP7608U** Marsala **IR8022** Negro Carbón **IS513** Verde Militar **S514** Arena **S020** Blanco **P421C** Gris Almendra

Patas (Taburetes)

ACERO



**01** Cromado **30** Blanco **31** Negro

Asiento (Taburetes)

POLIPROPILENO\*



**S503** Azul **P7608U** Marsala **S01** Negro **S513** Verde Militar **S514** Arena **S020** Blanco **P421C** Gris Almendra

\*Nota: Los elementos en Polipropileno de color oscuro pueden mostrar sombras o pequeñas imperfecciones como característica estándar.

SILLA **PURE LOOP** BINUANCE

Ver fotografías en páginas 229

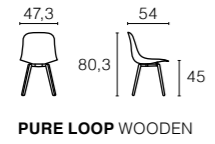
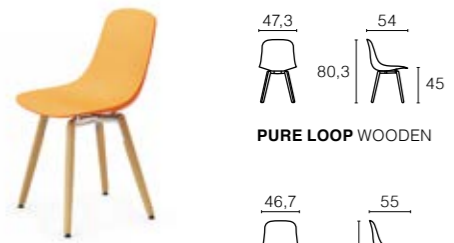

**PURE LOOP WOODEN**

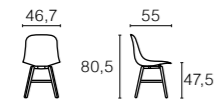

**PURE LOOP RETRO**

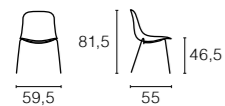

**PURE LOOP 4LEGS**

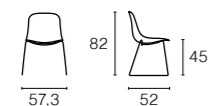

**PURE LOOP SLEDGE**



**PURE LOOP 4 Ruedas**

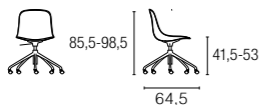

**PURE LOOP 5 Ruedas**

**Patas**

MADERA  
(Solo PURE LOOP WOODEN)



**FGVAN** Haya Natural  
**FGLP04G** Haya Lacada Negro  
**FGLP06G** Haya Lacada Blanco

MADERA  
(Solo PURE LOOP RETRO)



**ROVAN** Roble Natural  
**ROTA04** Roble Teñido Negro

ACERO /ALUMINIO



**30** Blanco Mate  
**00L** Cromado  
**31** Negro Mate

**Asiento**

POLIPROPILENO\* BICOLOR

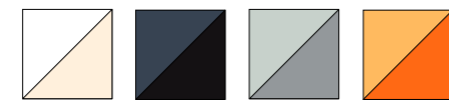

**R9010** Blanco Puro / Blanco Crema  
**R7015** Gris Pizarra / Negro Carbón  
**R7035** Gris Luz / Gris Medio  
**PP1034** Melocotón / Naranja Zanahoria  
**R9001**  
**R8022**  
**R7040**  
**PP2001**

SILLA **LOOP MONO**

Ver fotografías en páginas 239

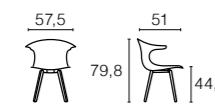

**LOOP MONO WOODEN**

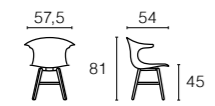

**LOOP MONO RETRO**

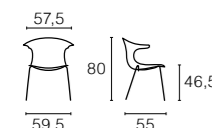

**LOOP MONO 4LEGS**

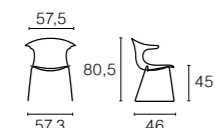

**LOOP MONO SLEDGE**



**LOOP MONO 5 Ruedas**

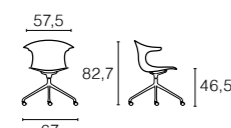

**LOOP MONO 4 Ruedas**

**Estructura**

MADERA  
(Solo LOOP MONO WOODEN)



**FGVAN** Haya Natural  
**FGLP04G** Haya Lacada Negro  
**FGLP06G** Haya Lacada Blanco

MADERA  
(Solo LOOP MONO RETRO)



**ROVAN** Roble Natural  
**ROTA04** Roble Teñido Negro

ALUMINIO



**30** Blanco Mate  
**00L** Cromado  
**31** Negro Mate

ACERO



**01** Cromado  
**514F** Arena  
**IS503F** Azul  
**30** Blanco  
**31** Negro

**Asiento**

POLIPROPILENO\*



**IS503** Azul  
**IP7608U** Marsala  
**IR8022** Negro Carbón  
**IS513** Verde Militar  
**S514** Arena  
**S020** Blanco  
**P421C** Gris Almendra

SILLA Y TABURETE **FELUCA**

Ver fotografías en páginas 241

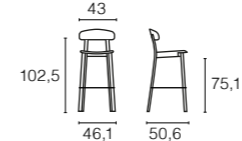

**FELUCA BAR**

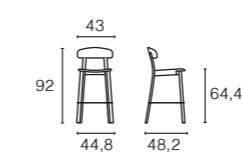

**FELUCA KITCHEN**

**Estructura**

METAL



**20** Blanco Gofrado  
**9004F** Negro Fine Texture  
**79** Amarillo Ocre  
**78** Rojo Coral  
**6013F** Verde Caña  
**7006F** Gris

**Asiento y respaldo**

POLIPROPILENO\*



**IR8022** Negro Carbón  
**IR6013** Verde Caña  
**IS022** Tabaco  
**S020** Blanco  
**S529** Amarillo Ocre  
**S527** Rojo Coral

MADERA



**FRVAN** Fresno Natural  
**FRTA04** Fresno Pintado Negro

SILLA **NEXT**

Ver fotografías en páginas 243

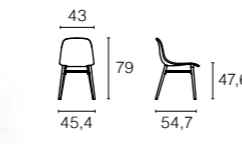

**Patas**

MADERA



**FGVAN** Haya Natural  
**FGLP06G** Haya Lacada Blanco  
**FGLP27G** Haya Lacada Gris Sílice  
**FGLP04G** Haya Lacada Negro

**Asiento**

POLIAMIDA

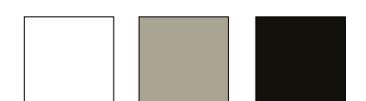

**S101** Blanco  
**S117** Gris Sílice  
**S102** Negro

SILLA **SETTESUSETTE**

Ver fotografías en páginas 245

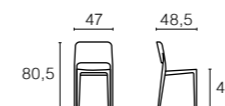

**Estructura**

MADERA

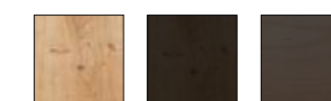

**ROVPN** Roble Natural  
**ROTA04** Roble Lacado Negro  
**FGTA04** Haya Lacada Negro

**Asiento**

POLIPROPILENO\*

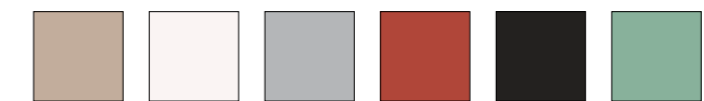

**S514** Arena  
**S020** Blanco  
**P421C** Gris Almendra  
**P7608U** Marsala  
**R8022** Negro Carbón  
**P557C** Verde Agua

\*Nota: Los elementos en Polipropileno de color oscuro pueden mostrar sombras o pequeñas imperfecciones como característica estándar.

SILLA **PORTA VENEZIA**

Ver fotografías en páginas 247

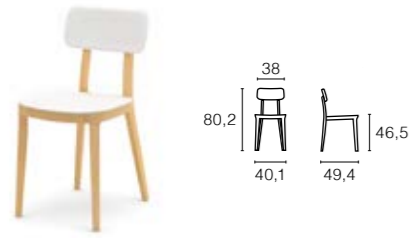

Estructura

MADERA



**FGVAN** Haya Natural  
**FGLP06G** Haya Lacado Blanco  
**FGTA04** Haya Lacada Negro  
**FGLP74L** Haya Lacada Gris

Asiento

POLIPROPILENO\*



**S020** Blanco  
**S021** Gris Perla  
**S001** Negro  
**S022** Tabaco  
**S513** Verde Militar

SILLA **TONDINA SLIM**

Ver fotografías en páginas 249

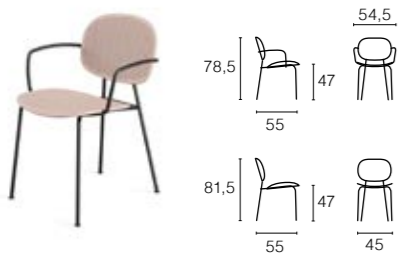

Patas

METAL



**30E** Blanco Mate  
**31E** Negro Mate  
**70E** Cipria

Asiento

POLIPROPILENO\*



**S020** Blanco  
**P480C** Cipria  
**P421C** Gris Almendra  
**R1034** Melocotón  
**P557C** Verde Agua  
**IP7608U** Marsala  
**IR8022** Negro Carbón

SILLA **LADY B**

Ver fotografías en páginas 251



Estructura (4 Patas)

METAL

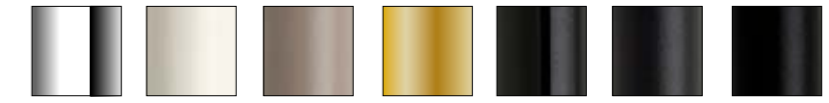

**CR** Cromado  
**VL** Blanco  
**VT** Tortora  
**OS** Dorado  
**NL** Níquel Brillante  
**VA** Gris Antracita  
**VN** Negro Mate

Estructura (Patas patín)

METAL



**CR** Cromado  
**VA** Gris Antracita  
**VN** Negro Mate

Asiento

TECHNOPOLIMERO\*



**11** Blanco  
**15** Tortora  
**22** Mostaza  
**63** Azul Claro  
**73** Terracota  
**81** Antracita  
**80** Negro

Combinaciones

Estructura METAL	Asiento TECHNOPOLIMERO*	Estructura METAL	Asiento TECHNOPOLIMERO*	Estructura METAL	Asiento TECHNOPOLIMERO*
<b>VY</b> Amarillo Mostaza	<b>22</b> Mostaza	<b>VO</b> Azul	<b>63</b> Azul Claro	<b>VE</b> Terracota	<b>73</b> Terracota

SILLA **NATURAL LADY B**

Ver fotografías en páginas 255



Patas

MADERA



**FS** Haya Blanqueado  
**FB** Haya Teñido Negro

Asiento

TECHNOPOLIMERO\*



**11** Blanco  
**15** Tortora  
**22** Mostaza  
**63** Azul Claro  
**73** Terracota  
**81** Antracita  
**80** Negro

\*Nota: Los elementos en Polipropileno de color oscuro pueden mostrar sombras o pequeñas imperfecciones como característica estándar.

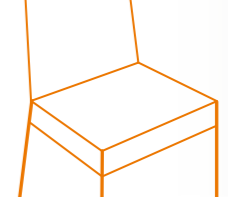











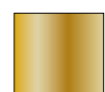

SILLA Y TABURETE **LISA TECNO**

Ver fotografías en páginas 257



**Combinaciones**

<p>Estructura METAL</p>  <p><b>VL</b> Blanco</p>	<p>Asiento TECHNOPOLYMERO*</p>  <p><b>11</b> Blanco</p>	<p>Estructura METAL</p>  <p><b>VT</b> Tortora</p>	<p>Asiento TECHNOPOLYMERO*</p>  <p><b>15</b> Tortora</p>	<p>Estructura METAL</p>  <p><b>VA</b> Gris Antracita</p>	<p>Asiento TECHNOPOLYMERO*</p>  <p><b>81</b> Antracita</p>
<p>Estructura METAL</p>  <p><b>VY</b> Dorado</p>	<p>Asiento TECHNOPOLYMERO*</p>  <p><b>22</b> Mostaza</p>	<p>Estructura METAL</p>  <p><b>VO</b> Azul</p>	<p>Asiento TECHNOPOLYMERO*</p>  <p><b>63</b> Azul Claro</p>	<p>Estructura METAL</p>  <p><b>VN</b> Negro Mate</p>	<p>Asiento TECHNOPOLYMERO*</p>  <p><b>80</b> Negro</p>

76 | 46  
54 | 51

88 | 66  
50 | 50

**LISA TECNO KITCHEN**

98 | 75  
50 | 50

**LISA TECNO BAR**

SILLA **FIGRELLINA**

Ver fotografías en páginas 259



**Estructura**  
POLIPROPILENO\*

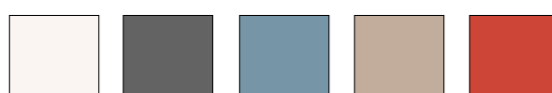

**S020** Blanco  
**S011** Antracita  
**S503** Azul  
**S514** Arena  
**P7608U** Marsala

53 | 78,3 | 45,6  
55

59 | 78,3 | 45,6  
55

SILLA Y TABURETE **KATE**

Ver fotografías en páginas 261



**Estructura**  
POLIPROPILENO\*

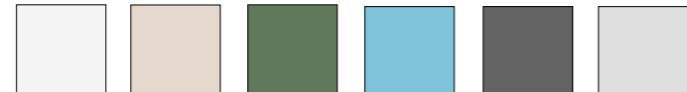

**11** Blanco  
**15** Tortora  
**56** Verde Oliva  
**62** Azul Claro  
**81** Antracita  
**82** Gris Claro

84 | 46  
50 | 50

65 | 84 | 46  
57 | 48

98,5 | 65  
47,5 | 47,5

**KATE KITCHEN**

108,5 | 75  
47,5 | 48,5

**KATE BAR**

\*Nota: Los elementos en Polipropileno de color oscuro pueden mostrar sombras o pequeñas imperfecciones como característica estándar.

SILLA Y TABURETE **EMI**

Ver fotografías en páginas 265



**Estructura**  
POLIPROPILENO\*



**11** Lino  
**15** Tortora  
**56** Verde Oliva  
**62** Azul Claro  
**73** Terracota  
**81** Antracita  
**82** Gris Claro

83,5 | 46  
48,5 | 50

65 | 84 | 46  
57 | 48,5

98,5 | 65  
47,5 | 47,5

**EMI KITCHEN**

108,5 | 75  
47,5 | 48,5

**EMI BAR**

SILLA **PIPER**

Ver fotografías en páginas 269



**Estructura**  
METAL



Blanco  
Gris Ardesia  
Tortora  
Negro

78 | 46 | 45

SILLA **ZETA**

Ver fotografías en páginas 271



**Estructura**  
METAL

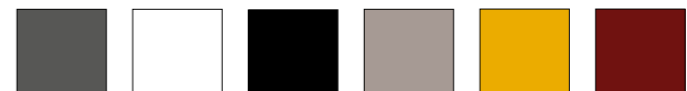

Ardesia  
Blanco  
Negro  
Tortora  
Amarillo  
Marsala

78 | 46 | 45

SILLA **LINK**

Ver fotografías en páginas 273



**Asiento**  
TAPIZADO



**201** Negro  
**202** Azul  
**203** Gris  
**204** Rojo  
**205** Verde  
**206** Carmín  
**207** Carmín Oscuro  
**208** Ocre

70 | 70 | 44-54  
103-113



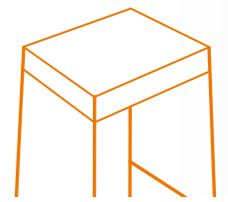

### TABURETE **ROUND&ROUND**

Ver fotografías en páginas 275

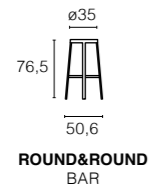

**ROUND&ROUND**  
BAR

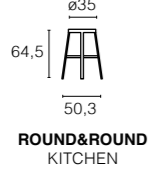

**ROUND&ROUND**  
KITCHEN

#### Estructura

##### METÁLICA



**11** Antracita  
**7035F** Gris Claro  
**9004F** Negro  
**20** Blanco  
**503F** Azul

#### Asiento

##### POLIPROPILENO\*



**IS011** Antracita  
**IS001** Negro  
**IS503** Azul  
**P421C** Gris Almendra  
**S020** Blanco

##### MADERA



**FRVAN** Fresno Natural  
**FRTA28** Fresno Pintado Gris Antracita  
**FRTA04** Fresno Pintado Negro

### TABURETE **KLEJN**

Ver fotografías en páginas 277

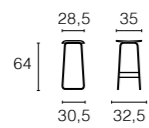

**KLEJN**  
KITCHEN

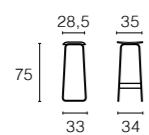

**KLEJN**  
BAR

#### Estructura

##### METAL



**AC30** Pintado Blanco Mate  
**AC31** Pintado Negro Mate  
**AC12** Cromado Negro  
**AC13** Cromado Cobre

#### Asiento

##### MADERA



**FRAVAN** Fresno Natural  
**FRTA59** Fresno Gris Basalto  
**FRTA04** Fresno Pintado Negro

##### POLIPROPILENO\*



**S011** Antracita  
**S503** Azul  
**S020** Blanco  
**PP503** Curry  
**P7608U** Marsala  
**R8022** Negro Carbón  
**P480C** Cipria

### TABURETE **PICA PAU**

Ver fotografías en páginas 279

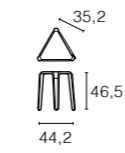

**PICA PAU**  
TABURETE



**PICA PAU**  
KITCHEN

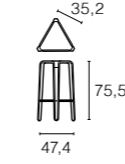

**PICA PAU**  
BAR

#### Patás

##### MADERA



**MAFGV** Haya Natural  
**MAFLG6** Haya Lacada Blanco  
**FGTP04** Haya Lacada Negro

#### Asiento

##### POLIPROPILENO\*

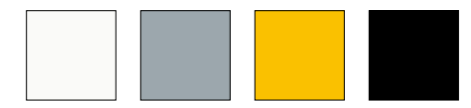

**S020** Blanco  
**R7001** Gris Titanio  
**R1012** Mostaza  
**IR8022** Negro Carbón

### TABURETE **BOBO**

Ver fotografías en páginas 281

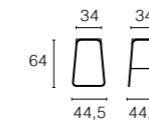

**BOBO**  
KITCHEN

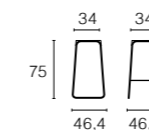

**BOBO**  
BAR

#### Estructura

##### ACERO



**AC20** Blanco  
**AC11** Antracita

#### Asiento

##### POLIPROPILENO\*



**PP20** Blanco  
**PP11** Antracita

\*Nota: Los elementos en Polipropileno de color oscuro pueden mostrar sombras o pequeñas imperfecciones como característica estándar.

# Acabados

## APARADORES

LIVING **ALPHA**

Ver fotografías en páginas 287

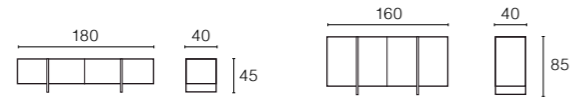

Cuerpo  
MADERA



Roble

Sobre

CERÁMICA MARMOL



Blanco  
Calacatta

Patas

METAL



Gris  
Oscuro

LIVING **OMEGA**

Ver fotografías en páginas 291

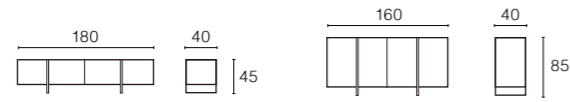

Cuerpo  
MADERA



Ébano

Sobre

CERÁMICA MARMOL



Negro  
Portoro

Patas

METAL

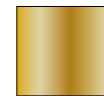

Latón

LIVING **BROOKLYN**

Ver fotografías en páginas 295



4 patas madera  
rectas

4 patas madera  
inclinadas

150 115

130 115

Patas metálicas

130 50

Cuerpo  
MADERA



Blanco  
Gris  
Antracita

Complementos y patas  
MADERA



Roble  
Roble  
Anudado  
Roble  
Chocolate  
Nogal  
Americano

Patas  
METAL



Negro

LIVING **BOWERY**

Ver fotografías en páginas 299



Cuerpo  
MADERA



Blanco  
Gris  
Antracita

Complementos y patas  
MADERA



Roble  
Roble  
Anudado  
Roble  
Chocolate  
Nogal  
Americano

LIVING **NEWARK**

Ver fotografías en páginas 303

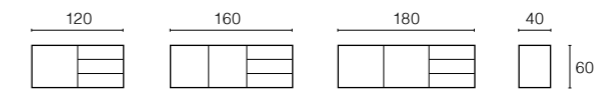
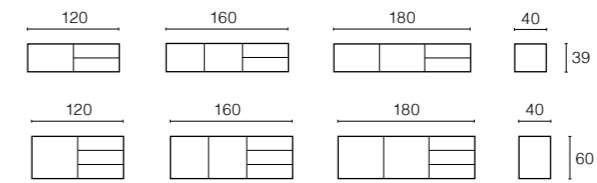

4 patas madera  
rectas

4 patas madera  
inclinadas

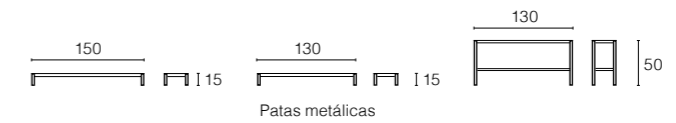

Patas metálicas

Cuerpo  
MADERA



Blanco  
Gris  
Antracita

Complementos y patas  
MADERA



Roble  
Roble  
Anudado  
Roble  
Chocolate  
Nogal  
Americano

Patas  
METAL



Negro



C/ Joan Torruella i Urpina, 13 · 08758 Cervelló · Barcelona  
Tel. 34-936 600 640 · Fax 34-936 842 716  
vilaimport@vilaimport.com

[www.concret-design.com](http://www.concret-design.com)  
[www.vilaimport.com](http://www.vilaimport.com)